



Thinking of you
Electrolux



EWT 41066TW

MK	МАШИНА ЗА ПЕРЕЊЕ	УПАТСТВО ЗА РАКУВАЊЕ	2
RO	MAȘINĂ DE SPĂLAT RUFE	MANUAL DE UTILIZARE	25
SR	МАШИНА ЗА ПРАЊЕ РУБЉА	УПУТСТВО ЗА УПОТРЕБУ	47



СОДРЖИНА

1. БЕЗБЕДНОСНИ ИНФОРМАЦИИ.....	3
2. ИНСТРУКЦИИ ЗА БЕЗБЕДНОСТ.....	4
3. ОПИС НА ПРОИЗВОДОТ.....	6
4. КОНТРОЛНА ТАБЛА.....	6
5. ТАБЕЛА СО ПРОГРАМИ.....	7
6. ПОТРОШУВАЧКИ ВРЕДНОСТИ.....	10
7. ОПЦИИ.....	11
8. ПОСТАВКИ.....	13
9. ПРЕД ПРВАТА УПОТРЕБА.....	13
10. СЕКОЈДНЕВНА УПОТРЕБА.....	13
11. ПОМОШ И СОВЕТИ.....	16
12. НЕГА И ЧИСТЕЊЕ.....	18
13. РЕШАВАЊЕ НА ПРОБЛЕМИ.....	20
14. ТЕХНИЧКИ ПОДАТОЦИ.....	23

НИЕ МИСЛИМЕ НА ВАС

Ви благодариме што го избравте овој апарат на Electrolux. Одбравте производ којшто носи со себе децении на професионално искуство и иновации. Уникатен и стилски, дизајниран е специјално за вас. Секогаш кога ќе го користите, можете да бидете сигурни дека ќе имате добри резултати во секое време.

Добредојдовте во Electrolux.

Посетете ја нашата страница за да:



Добиете корисни совети, брошури, водич за решавање на проблеми, информации за сервисирање:

www.electrolux.com



Го регистрирайте вашиот производ за подобро сервисирање:

www.registerelectrolux.com



Купувате дополнителен прибор, потрошни или оригинални резервни делови за вашиот апарат:

www.electrolux.com/shop

ГРИЖА И УСЛУГА ЗА КОРИСНИЦИ

Секогаш користете оригинални резервни делови.

Кога ќе контактирате со нашиот Овластен сервис, треба да ги имате на располагање следниве податоци: Модел, број на производот, сервиски број. Информациите може да ги најдете на плочката со спецификации.

 Предупредување / Внимание - Безбедносни информации

 Општи информации и совети

 Информации за животната средина

Можноста за промени е задржана.

1. ⚠ БЕЗБЕДНОСНИ ИНФОРМАЦИИ

Пред монтажата и употребата на овој апарат, внимателно прочитајте ги приложените упатства. Производителот не е одговорен ако неправилната монтажа и употреба предизвикаат повреди и оштетувања. Секогаш чувајте го упатството со апаратот за идна употреба.

1.1 Безбедност на деца и ранливи лица

- Овој апарат можат да го користат деца над 8 години и лица со намалени физички, сетилни или ментални способности или лица без искуство и знаење доколку тоа го прават под надзор или им биле дадени упатства како безбедно да го употребуваат апаратот и ги разбираат опасностите поврзани со него.
- Не дозволувајте им на децата да играат со апаратот.
- Чувајте го пакувањето настрана од дофат на деца.
- Чувајте ги сите детергенти настрана од дофат на деца.
- Чувајте ги децата и домашните миленичиња настрана од вратата на апаратот кога е отворена.
- Чистењето и одржувањето од страна на корисникот не треба да го прават деца без надзор.

1.2 Општа безбедност

- Не менувајте ги спецификациите на овој апарат.
- Почитувајте ја максималната количина на полнење од 6 kg (погледнете во поглавјето „Табела со програми“).
- Работниот притисок на водата (минимум и максимум) мора да биде меѓу 0,5 bar (0,05 MPa) и 8 bar (0,8 MPa)
- Отворите за вентилација во основата (ако ги има) не смеат да бидат попречени од килим.

- Апаратот треба да се поврзе со довод на вода со користење на приложените нови комплекти црева. Старите комплекти црева не смеат да се користат пак.
- Доколку се оштети кабелот за напојување, тој треба да биде заменет од страна на производителот, негов Овластен сервисен центар или слично квалификувани лица за да се избегне опасност.
- Пред одржувањето, исклучете го апаратот и откачете го кабелот од штекерот за струја.
- Не користете воден спреј и пареа за чистење на апаратот.
- Чистете го апаратот со мека, влажна крпа. Користете само неутрални детергенти. Не користете абразивни производи, абразивни сунѓери за чистење, растворувачи или метални предмети.

2. ИНСТРУКЦИИ ЗА БЕЗБЕДНОСТ

2.1 Монтажа

- Отстранете ја сета амбалажа и транспортните завртки.
- Задржете ги транспортните завртки. Кога повторно ќе го преместувате апаратот, мора да го блокирате барабанот.
- Секогаш внимавајте кога го преместувате апаратот затоа што е тежок. Секогаш носете заштитни ракавици.
- Немојте да монтирате ниту да користите оштетен апарат.
- Придржувајте се до упатството за монтажа приложено со апаратот.
- Немојте да го монтирате ниту да го користите апаратот на места каде што температурата е пониска од 0°C или каде што е изложен на атмосферски влијанија.
- Проверете дали подот на кој го монтирате апаратот е рамен, стабилен, отпорен на топлина и чист.

- Не монтирајте го апаратот на места каде што вратата на апаратот не може целосно да се отвори.
- Проверете дали има циркулација на воздух меѓу апаратот и подот.
- Приспособете ги ногарките за да има доволно простор меѓу апаратот и килимот.
- Не монтирајте го апаратот на места каде што вратата на апаратот не може целосно да се отвори.

2.2 Поврзување со струја

- Апаратот мора да биде заземјен.
- Секогаш користете правилно монтиран штекер отпорен на струјни удари.
- Проверете дали информацијата за напојување со струја на плочката со спецификации се совпаѓа со напојувањето со струја. Доколку не се совпаѓа, контактирајте со електричар.
- Не користете адаптери со повеќе приклучоци и продолжени кабли.

- Погрижете се да не ги оштетите приклучокот за струја и кабелот. Доколку кабелот за струја на апаратот треба да се замени, тоа мора да го направи нашиот Овластен сервисен центар.
- Поврзете го приклучокот за струја со штекерот на крајот од монтажата. Проверете дали приклучокот за струја е пристапен по монтирањето.
- Не допирајте го кабелот за струја или приклучокот со влажни раце.
- Не повлекувајте го кабелот за струја за да го исклучите апаратот. Секогаш повлекувајте го приклучокот.
- Само за Обединетото Кралство и Ирска: Апаратот има приклучок за струја со јачина од 13 ампери. Ако е потребно да го смените осигурувачот во приклучокот за струја, користете осигурувач од 13 ампери ASTA (BS 1362).
- Апаратот ги исполнува барањата предвидени со Директивите на ЕЕЗ.

2.3 Поврзување со вода

- Потрудете се да не ги оштетите цревата за вода.
- Пред да го поврзете апаратот со нови цевки или цевки што не биле користени подолго време, оставете водата да тече додека не започне да тече чиста вода.
- Кога за прв пат го користите апаратот, проверете дали од некаде протекува.

2.4 Употреба



ПРЕДУПРЕДУВАЊЕ!

Опасност од повреди, струен удар, пожар, изгореници или оштетување на апаратот.

- Користете го апаратот само во домашни услови.
- Следете ги безбедносните упатства дадени на пакувањето на детергентот.
- Не ставајте запаливи производи или предмети натопени со запаливи средства во, блиску до, или на апаратот.
- Погрижете се да ги тргнете сите метални предмети од алиштата за перење.
- Не ставајте сад под апаратот за собирање вода во случај на протекување. Контакттирајте со Овластениот сервисен центар за да проверите кои додатоци можат да се користат.

2.5 Расходување



ПРЕДУПРЕДУВАЊЕ!

Ризик од повреда или задушвање.

- Исклучете го апаратот од приклучокот за струја.
- Отсечете го кабелот за струја и фрлете го.
- Извадете ја рачката на вратата за да спречите затворање на деца и миленичиња во апаратот.

3. ОПИС НА ПРОИЗВОДОТ

3.1 Преглед на апаратот

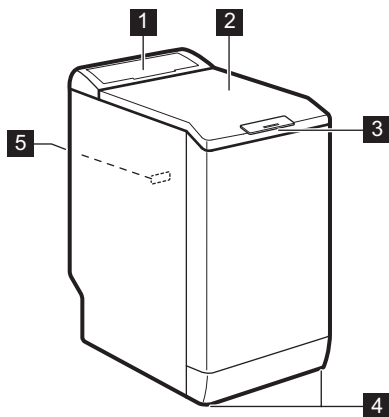

- 1 Контролна табла
- 2 Капак
- 3 Рачка на капакот
- 4 Ногоалки за нивелирање на апаратот
- 5 Плочка со спецификации

4. КОНТРОЛНА ТАБЛА

4.1 Опис на контролна табла

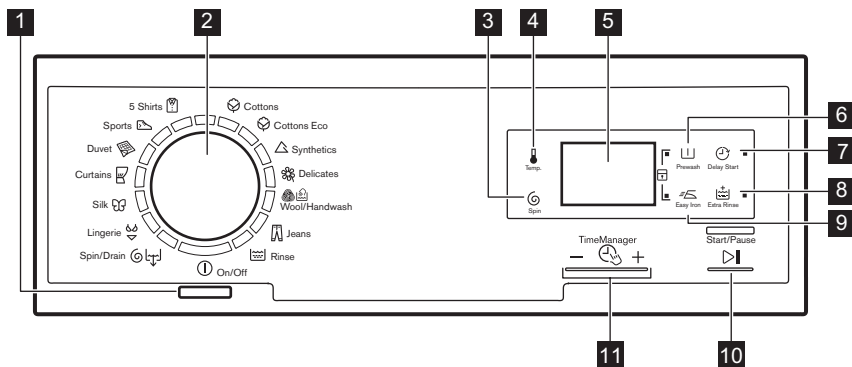

- 1 Копче Вклучено Исклучено (On/Off)
- 2 Копче за програми
- 3 Копче на допир за намалување на центрифугата (Центрифуга)
- 4 Копче на допир за температура (Температура).
- 5 Екран
- 6 Копче на допир за предперење (Предперење)
- 7 Копче на допир за одложен почеток (Одложен почеток)
- 8 Копче на допир за дополнително плакнење (Дополнително плакнење)
- 9 Копче на допир за лесно пеглање (Лесно пеглање)
- 10 Копче на допир за Start/Pause
- 11 Копче на допир за TimeManager (+/-)

10 Копче на допир за Старт/Пауза ▷|| (Почеток/Пауза)

11 Копчиња на допир на Управител на време - ⌚ + (Time Manager)

4.2 Екран

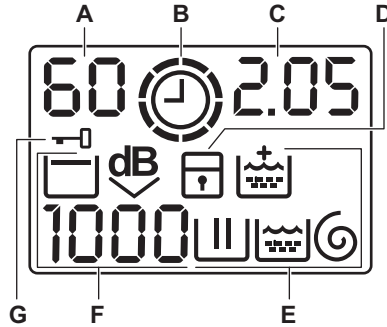















- A)** Подрачје за температурата:
 88: Температурен показател
 --: Показател за студена вода
- B)** ⌚: Показател за одредување на времето.
- C)** Поле за време:
- 1.25: времетраење на програмата
 - 2h: одложен почеток
 - E20: шифри за аларм
 - E G G: порака за грешка
 - 0: програмата е завршена.
- D)** 🗑️: показател за безбедносната брава за деца.
- E)** Показатели за перење:
- Ш: фаза на перење
 - 👑: фаза на плакнења
 - 🌀: фаза на центрифугирање
 - 👑: опција за постојано Дополнително плакнење.
- F)** Подрачје за центрифугата:
- 1888: показател за брзината на Центрифугата
 - : показател за Без центрифуга
 - 🗑️: показател за Задржано плакнење
 - dB: показател за Екстра тивко.
- G)** 🗑️: показател за Заклучена врата

5. ТАБЕЛА СО ПРОГРАМИ

Програма Осег на температурата	Максимално полнење Максимална брзина на центрифугат а	Опис на програма (Вид на полнење и ниво на валканост)
Програми за миење		

Програма Опсег на температурата	Максимално полнење Максимална брзина на центрифугат а	Опис на програма (Вид на полнење и ниво на валканост)
 Памучни 90°C - Студено	6 kg 1000 врт. во минута	Бели памучни алишта и обоени памучни алишта. Нормално извалкани и малку извалкани.
 Памучни Еко ¹⁾ 60° - 40° C	6 kg 1000 врт. во минута	Бели памучни алишта и алишта од трајно обоен памук. Нормално извалкани. Потрошувачката на енергија се намалува, а времето на програмата за перење се продолжува.
 Синтетика 60° - Студено	2,5 kg 1000 врт. во минута	Синтетички алишта или алишта од мешани ткаенини. Нормално извалкани.
 Нежни 40° - Студено	2,5 kg 1000 врт. во минута	Нежни ткаенини какви што се акрил, вискоза, полиестер. Нормално извалкани.
 Волна/ рачно перење 40° - Студено	1 kg 1000 врт. во минута	Волна што се пере во машина, волна што се пере на рака и нежни ткаенини со ознака за неа «рачно перење». ²⁾
 Тексас 60° - Студено	3 kg 1000 врт. во минута	Алишта од тексас платно и трико. Исто така и за темни алишта.
 Плакнење	6 kg 1000 врт. во минута	За плакнење и центрифугирање на алиштата. Сите ткаенини.
 Центрифугирање/ Цедење ³⁾	6 kg 1000 врт. во минута	За центрифугирање на алиштата и за цедење на водата од барабанот. Сите ткаенини.
 Женска долна облека 40° - Студено	1 kg 800 врт. во минута	Специјална програма за многу нежни алишта, како женска долна облека, градници, гаќи и сл.
 Свила 30°	1 kg 800 врт. во минута	Специјална програма за свила и мешани синтетички алишта.
 Завеси 40° - Студено	2 kg 800 врт. во минута	Специјална програма за завеси. Фазата на предперење се вклучува автоматски. ⁴⁾

Програма								
	■	■	■	■		■		
	■	■				■		
	■	■	■			■		■
	■					■		
	■	■				■		
	■	■				■		

1) Поставете ја брзината на центрифугата. Проверете дали е соодветна за алиштата. Доколку ја поставите опцијата Без центрифуга, достапна е само фазата на цедење.

6. ПОТРОШУВАЧКИ ВРЕДНОСТИ



Податоците во оваа табела се приближни. Податоците може да се променат од различни причини: количината и типот на алишта, водата и температурата на околината.



На почетокот на програмата, екранот го прикажува траењето на програмата со максимално полнење.

За време на фазата на перење, траењето на програмата автоматски се пресметува и може значително да се намали ако полнењето е помало од максималниот капацитет на полнење (на пр. Памучни 60°C , максимално полнење 6 kg, траењето на програмата надминува 2 часа; реално полнење од 1 kg, траењето на програмата е пократко од 1 час).

Кога апаратот го пресметува реалното траење на програмата, на екранот трепка точка.

Програми	Полнење (kg)	Потрошувачка на енергија (kWh)	Потрошувачка на вода (литри)	Приближно траење на програмата (минути)	Преостаната влага (%) ¹⁾
Памучни 60 °C	6	1,40	65	200	60
Памучни 40 °C	6	0,85	62	190	60
Синтетика 40 °C	2,5	0,50	46	105	37
Нежни 40 °C	2,5	0,55	46	90	37
Волна/рачно перење 30 °C	1	0,36	50	65	32

Програми	Полнење е (kg)	Потрошув ачка на енергија (kWh)	Потрошув ачка на вода (литри)	Приближн о траење на програмат а (минути)	Преостана та влага (%) ¹⁾
Стандардни памучни програми					
Стандардни памучни на 60 °C	6	0,78	49	200	60
Стандардни памучни на 60 °C	3	0,56	41	150	60
Стандардни памучни на 40°C	3	0,53	41	138	60

1) На крајот на фазата на центрифугирање.

Режим на исклучено (W)	Режим на вклучено (W)
0,48	0,48

Информациите дадени во графиконот погоре се во согласност со регулативата на Европската комисија 1015/2010 за имплементирање на директивата 2009/125/EK.

7. ОПЦИИ

7.1 Температура

Поставете ја оваа опција за да ја промените стандардната температура.

Показно светло  = студена вода.

На екранот се прикажува поставената температура.

7.2 Центрифуга

Со оваа опција можете да ја намалите основната брзина на центрифугата.

На екранот се прикажува показното светло за поставената брзина.

Дополнителни опции за центрифуга: Без центрифуга

- Поставете ја оваа опција за да ги отстраните сите фази на центрифугирање.
- Поставете ја за многу нежни алишта.
- Фазата на плакнење користи повеќе вода кај некои програми за перење.

- На екранот се прикажува показното светло  .

Задржано плакнење

- Поставете ја оваа опција за да спречите туткање на алиштата.
- Програмата за перење запира со вода во барабанот. Барабанот се врти редовно за да спречи туткање на алиштата.
- Капакот останува заклучен. Морате да ја исцедите водата за да го отклучите капакот.
- На екранот се прикажува показното светло  .



За да ја исцедите водата, погледнете во „На крај од програмата“.

Екстра тивко

- Поставете ја оваа опција за да ги отстраните сите фази на центрифугирање и за да извршите тивко перење.
- Фазата на плакнење користи повеќе вода кај некои програми за перење.

- Програмата за перење запира со вода во барабанот. Барабанот се врти редовно за да спречи туткање на алиштата.
- Капакот останува заклучен. Морате да ја исцедите водата за да го отклучите капакот.
- На екранот се прикажува показното светло .



За да ја исцедите водата, погледнете во „На крај од програмата“.

7.3 Предперење

Со оваа опција можете да додадете фаза на предперење кон програмата за перење.

Користете ја оваа функција за многу извалкани алишта.

Кога ќе ја поставите оваа опција, времетраењето на програмата се зголемува.

Се пали соодветното показно светло.

7.4 Одложен почеток

Со оваа опција можете да го одложите почетокот на програмата од 30 минути до 20 часа.

На екранот се прикажува соодветно показно светло.

7.5 Дополнително плакнење

Со оваа опција можете да додадете фаза неколку плакнења кон програмата за перење.

Користете ја оваа опција за лица алергични на детергенти и во области каде водата е мека.

Се пали соодветното показно светло.

7.6 Лесно пеглање

Машината внимателно ги пере и центрифугира алиштата за да се спречи туткање.

Машината ја намалува брзината на центрифугата, користи повеќе вода и



го прилагодува времетраењето на програмата според видот на алиштата.

Се пали соодветното показно светло.















7.7 Управител на време

—  +

При поставување програма за перење, на екранот се прикажува стандардното времетраење.

Притиснете го  или  за да го намалите или зголемите времетраењето на програмата.

Управителот на време е достапен само со програмите дадени во табелата.

Пок аза тел					 1)	 1)
 2)	■	■				■
	■	■	■		■	■
	■	■			■	
	■	■	■	■	■	■
	■	■			■	
	■ 3)	■ 3)	■		■ 3)	■
	■	■			■	
 4)	■	■	■ 3)	■ 3)	■	■ 3)

1) Ако е достапно.

2) Најкратко: за освежување на алиштата.



3) Основно времетраење на програмата.

4) Најдолго: Продолжувањето на траењето на програмата постепено ја намалува потрошувачката на енергија. Оптималната фаза на загревање штеди енергија, а подолгото траење дава исти резултати на перење (посебно кај нормално извалкани алишта).



8. ПОСТАВКИ

8.1 Брава за деца

Со оваа опција можете да спречите децата да си играат со контролната табла.

- За да ја **вклучите/исклучите** оваа опција, притискајте ги истовремено  и  сè додека не се вклучи/исклучи показното светло .



Оваа опција можете да ја вклучите:

- Откако ќе го притиснете копчето : копчињата за опциите и програмата се заклучени.
- Пред да го притиснете копчето : апаратот не може да се вклучи.

8.2 Звучни сигнали

Звучните сигнали работат кога:

- програмата е завршена.
- апаратот е во дефект.



За да ги **вклучите/исклучите** звучните сигнали, притиснете ги истовремено копчињата  и  6 секунди.



Ако ги исклучите звучните сигнали, тие продолжуваат да работат кога апаратот има дефект.

8.3 Постојано дополнително плакнење

Со оваа опција можете постојано да имате дополнително плакнење кога поставувате нова програма.

- За да ја **вклучите/исклучите** оваа опција, притискајте ги истовремено  и  сè додека не се вклучи/исклучи показното светло  **не се вклучи/исклучи**.

9. ПРЕД ПРВАТА УПОТРЕБА

1. Ставете мала количина детергент во фиоката за фазата на перење.
2. Поставете ја и стартувајте ја програмата за памук на највисоката температура без алишта.

Ова ја отстранува целата нечистотија од барабанот и од внатрешноста.

10. СЕКОЈДНЕВНА УПОТРЕБА



ПРЕДУПРЕДУВАЊЕ!

Видете во поглавјата за заштита и сигурност.

10.1 Полнење со алишта

1. Отворете го капакот на апаратот.
2. Притиснете го копчето **A**. Барабанот се отвора автоматски.
3. Ставете ги алиштата во барабанот, едно по едно парче.
4. Протресете ги алиштата пред да ги ставите во апаратот.

Не ставајте многу алишта во барабанот.

5. Затворете ги барабанот и капакот.

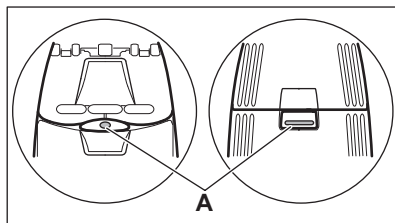

ВНИМАНИЕ!



Пред да го затворите капакот на вашиот апарат, видете дали правилно сте го затвориле барабанот.

10.2 Користење детергент и додатоци

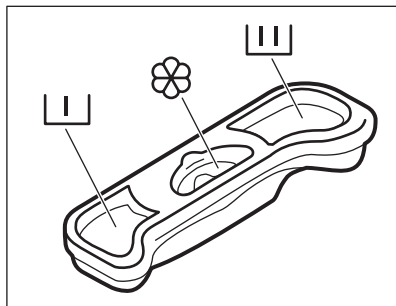
Измерете ги детергентот и омекнувачот.



10.3 Прегради за детергент

	Преграда за детергент за фазата на предперење.
	Преграда за детергент за фазата на перење.
	Преграда за течни додатоци (омекнувач, штирак). Ознаката M е максималното ниво за количината на течни додатоци.

10.4 Вклучување на машината

Притиснете го копчето  за да ја вклучите или исклучите машината. Се огласуваат звуци на мелодија кога ќе се активира машината.

10.5 Поставување програма



- Свртете го копчето на програматорот и поставете ја програмата:
 - Се пали показното светло за соодветната програма.
 - Показателот за  трепка.
 - На екранот се прикажува нивото на Управителот со време, времетраењето на програмата и показателите на програмските фази.
- Доколку е неопходно, променете ја температурата, брзината на центрифугата, времетраењето на циклусот, или додадете ги достапните опции. Кога вклучувате опција, се вклучува показното светло за поставената опција.



Доколку поставите нешто неточно, на екранот се прикажува пораката .

10.6 Започнување програма без одложен почеток

Притиснете го .

- Показателот  престанува да трепка и останува вклучен.
- Показното светло  започнува да трепка на екранот.
- Програмата започнува, капакот е заклучен, а на екранот се прикажува показното светло .
- Пумпата за цедење може да работи кратко време кога апаратот полни вода.

- i** По околу 15 минути од почетокот на програмата:
- Машината автоматски го прилагодува времетраењето на програмата за да се совпадне со полнењето алишта.
 - На екранот се прикажува новата вредност.





10.7 Започнување програма со одложен почеток

1. Притискајте го  повеќепати додека на екранот не се прикаже одложувањето што сакате да го поставите.

На екранот се пали соодветното показно светло.



2. Притиснете го :
 - Апаратот го започнува одбројувањето.
 - Кога ќе заврши одбројувањето, програмата за перење започнува автоматски.

i Можете да го откажете или промените поставениот одложен почеток пред да притиснете . За да го откажете одложениот почеток:

- Притиснете го  за го поставите апаратот на пауза.
- Притискајте го  додека на екранот не се прикаже .
- Притиснете го повторно , за веднаш да започне програмата.

10.8 Прекинување на програма и менување на опции

Можете да промените само одредени опции пред да се вклучат.

1. Притиснете го .
- Показното светло трепка.
2. Променете ги опциите.
 3. Притиснете го повторно .
- Програмата продолжува.

10.9 Откажување програма во тек

1. Притиснете го копчето  неколку секунди за да ја откажете програмата и да ја исклучете машината.
2. Притиснете го истото копче повторно за да ја вклучите машината. Сега, можете да поставите нова програма за перење.

i Пред да започне со новата програма, апаратот може да ја цеди водата. Во тој случај, проверете дали детергентот е уште во преградата за детергент, ако не е, повторно наполнете детергент.

10.10 Отворање на капакот



Додека програмата или одложениот почеток се во тек, капакот на апаратот е заклучен. На екранот се прикажува показното светло .



ВНИМАНИЕ!

Доколку температурата и нивото на водата во барабанот се премногу високи, не можете да го отворите капакот.





Отворете го капакот на машината кога работи одложениот почеток:

1. Притиснете го  за да го ставите апаратот на пауза.
2. Почекајте да се изгасне показателот за капакот .
3. Можете да го отворите капакот.
4. Затворете го капакот и притиснете го повторно копчето . Одложениот почеток продолжува да работи.

Отворете го капакот додека програмата работи:

1. Притиснете го копчето  или неколку секунди за да ја исклучите машината.
2. Почekaјте неколку минути и потоа отворете го капакот на апаратот.
3. Затворете го капакот и повторно поставете ја програмата.





10.11 На крај од програмата

- Уредот запира автоматски.
- Звучните сигнали работат (ако се вклучени).
- Символот  се пали на екранот.
- Се исклучува показното светло .
- Показното светло за заклучување на капакот  се гаси.
- Можете да го отворите капакот.
- Извадете ги алиштата од апаратот. Проверете дали барабанот е празен.
- Затворете ја славината за вода.
- Притиснете го копчето  неколку секунди за да ја исклучите машината.
- Подотворете го капакот за да спречите мувла и мириси.

Програмата за перење е завршена, но има вода во барабанот:

- Барабанот се врти редовно за да спречи туткање на алиштата.
- Показното светло за заклучување на капакот  свети. Капакот останува заклучен.
- Морате да ја исцедите водата за да го отворите капакот.

За да ја исцедите водата:



1. Притиснете го . Апаратот ја цеди водата и центрифугира.
2. За да го направите апаратот само да цеди, поставете . Ако е неопходно, намалете ја брзината на центрифугата.
3. Кога програмата е завршена и показното светло за заклучен капак  ќе се изгасне, можете да ја отворите вратата.
4. Притиснете го копчето  неколку секунди за да ја исклучите машината.



Апаратот цеди и центрифугира автоматски после приближно 18 часа (освен кај програми за волна).

10.12 Опција АВТОМАТСКА состојба на мирување

Опцијата АВТОМАТСКА состојба на мирување автоматски ја исклучува машината за да ја намали потрошувачката на електрична енергија кога:

- Не ја користете машината 5 минути пред да го притиснете . Притиснете го копчето  за повторно да ја вклучите машината.
- По 5 минути од крајот на програмата за перење Притиснете го копчето  за повторно да ја вклучите машината. На екранот се прикажува крајот на последната поставена програма. Свртете го програматорот за да поставите нов циклус.

11. ПОМОШ И СОВЕТИ

11.1 Полнење алишта

- Поделете ги алиштата на: бели, обоени, синтетика, нежни и волнени.
- Следете ги упатствата за перење што се наоѓаат на етикетите на алиштата.
- Не перете заедно бели и алишта во боја.

- Некои алишта во боја може да ја изгубат боја по првото перење. Ви препорачуваме да ги перете одделно првиот пат.
- Закопчајте ги навлаките за перници, патентите, куките и дримерите. Врзете ги ремените.
- Испразнете ги џебовите и исправете ги алиштата.

- Превртете ги повеќеслојните ткаенини, волната и алиштата со насликани илустрации.
- Отстранете ги тешките дамки.
- Перете ги тврдокорните дамки со специјален детергент.
- Бидете внимателни со завесите. Тргнете ги куките или ставете ги завесите во торба за перење или во навлака.
- Немојте да перете во апаратот исечени или алишта без раб. Користете ја корпата за перење за перење на мали предмети (на пр. градници со жица, колани, хулахопки, итн.).
- Многу мало полнење може да предизвика проблеми со рамнотежата за време на фазата на центрифугирање. Ако се случи ова, распоредете ги рачно алиштата во барабанот и повторно вклучете ја фазата на центрифугирање.

11.2 Тврдоглави дамки

За некои дамки, водата и детергентот не се доволни.

Ви препорачуваме да ги отстраните овие дамки пред да ги ставите алиштата во апаратот.

На располагање има специјални отстранувачи на дамки. Користете специјален отстранувач за дамки којшто е прикладен за видот на дамката и материјалот.

11.3 Детергенти и додатоци

- Користете само детергенти и додатоци што се предвидени за употреба во машина за перење:
 - прашоци за перење за сите видови ткаенини,
 - прашоци за перење за чувствителни ткаенини (до 40 °C) и волна,
 - течни детергенти, претежно за програми за перење на ниски температури (до 60 °C) за сите видови ткаенини или специјални само за волна.

- Не мешајте различни видови детергенти.
- Заради заштита на животната средина, не користете повеќе од точното количество детергент.
- Секогаш следете ги упатствата што ќе ги најдете на пакувањето на овие производи.
- Користете соодветни производи за видот и бојата на ткаенината, температурата на програмата и нивото на извалканост.
- Ако вашиот апарат нема дозер за детергент со преклопник, додајте течен детергент со топка за дозирање (испорачана од производителот на детергентот).

11.4 Еколошки практични совети

- Поставете програма за перење на алишта со нормална извалканост без фаза на предперење.
- Секогаш стартувајте ја програмата за перење со максимален капацитет на алишта.
- Ако е потребно, користете отстранувач за дамки за да поставите програма со ниска температура.
- За да користите точна количина на детергент, проверете ја тврдоста на водата во вашиот дом

11.5 Тврдост на вода

Ако тврдоста на водата во вашата област е висока или средна, ви препорачуваме да користите омекнувач за вода за машини за перење. Во областите каде тврдоста на водата е мека, нема потреба од омекнувач за вода.

За да ја дознаете тврдоста на водата во вашата област, јавете се во локалното претпријатие за водовод.

Користете соодветна количина на омекнувач за водата. Секогаш следете ги упатствата што ќе ги најдете на пакувањето на производот.

12. НЕГА И ЧИСТЕЊЕ



ПРЕДУПРЕДУВАЊЕ!

Видете во поглавјата за заштита и сигурност.

12.1 Надворешно чистење

Исчистете го апаратот само со сапун и топла вода. Целосно исушете ги сите површини.



ВНИМАНИЕ!

Не користете алкохол, растворувачи или хемиски производи.

12.2 Отстранување бигор

Ако тврдоста на водата во вашата област е висока или средна, ви препорачуваме да користите средство за отстранување бигор за машини за перење.

Редовно прегледувајте го барабанот за да спречите појава на бигор и рѓа.

12.4 Чистење на дозерот за детергент

1.

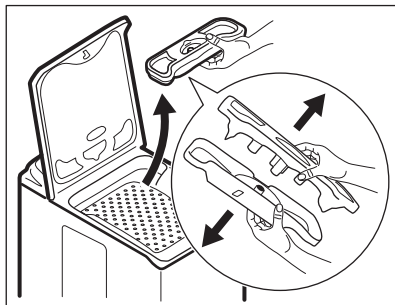

2.

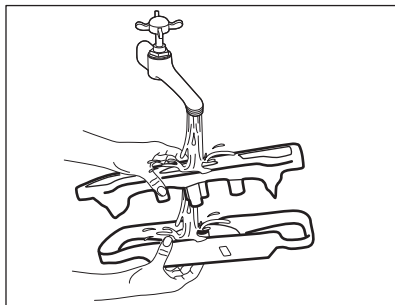

За да ја отстраните рѓата, користете само специјални производи за машини за перење. Направете го ова засебно од перењето алишта.



Секогаш следете ги упатствата што ќе ги најдете на пакувањето на производот.

12.3 Перење за одржување

Со програмите за ниска температура можно е да остане малку детергент во барабанот. Редовно чистете го апаратот. За да го направите ова:

- Извадете ги алиштата од барабанот.
- Поставете ја програмата за памучни алишта на највисока температура со мала количина на детергент.

3.

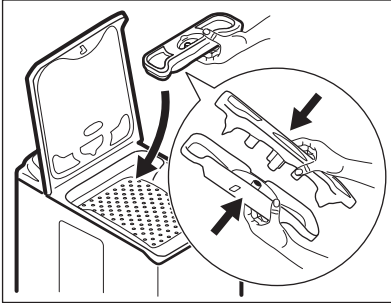

12.5 Чистење на одводниот филтер



ПРЕДУПРЕДУВАЊЕ!

Не чистете го одводниот филтер ако водата во апаратот е жешка.

1.

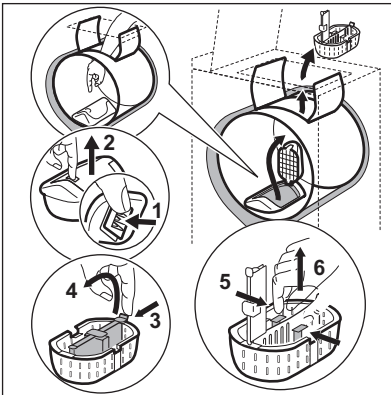

2.

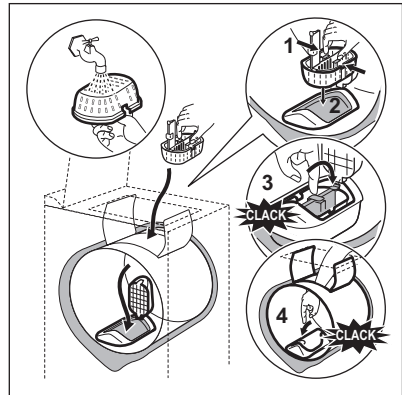

12.6 Чистење на доводното црево и филтерот на вентилот

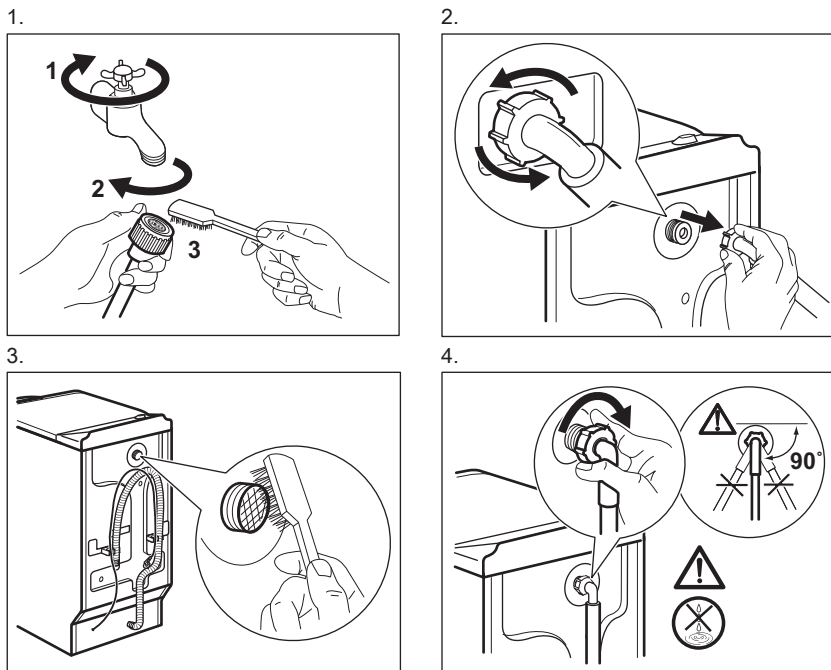

12.7 Заштита од замрзнување

Ако апаратот е монтиран во област каде температурата може да падне под 0°C, отстранете ја преостаната вода од доводното црево и од пумпата за цедење.



Оваа постапка направете ја исто така кога сакате да извршите итно цедење.

1. Затворете ја славината и откачете го доводното црево.
2. Откачете го одводното црево од лавабото или чешмата.
3. Ставете ги краевите на одводното и доводното црево во сад.

Оставете ја водата да истече од цревата.

4. Одберете ја програмата за цедење и оставете ја да сврти цел циклус.
5. Свртете го програматорот на Стоп за да го исклучите апаратот од струја.
6. Исклучете го апаратот.



ПРЕДУПРЕДУВАЊЕ!

Проверете дали температурата е повисока од 0°C пред повторно да го користите апаратот. Производителот не е одговорен за штетите предизвикани од ниска температура.

13. РЕШАВАЊЕ НА ПРОБЛЕМИ



ПРЕДУПРЕДУВАЊЕ!

Видете во поглавјата за заштита и сигурност.

13.1 Вовед

Машината не почнува да работи или запира за време на работата.

Прво, обидете се да најдете решение за проблемот (погледнете во табелата). Ако не успеете, контактирајте со Овластен сервисен центар.

Кај некои проблеми, звучните сигнали работат и на екранот се прикажува шифра за тревога:

- **E10** - Апаратот не се полни правилно со вода.
- **E20** - Апаратот не ја испушта водата.
- **E40** - Капакот на апаратот или вратата на барабанот се отворени

или не се правилно затворени. Проверете ги обете!

- **E90** - Напојувањето со струја е нестабилно. Почекајте додека не се стабилизира напојувањето со струја.



ПРЕДУПРЕДУВАЊЕ!

Исклучете ја машината пред да ги направите проверките.

13.2 Мозни дефекти

Проблем	Можно решение
Програмата не почнува да работи.	Проверете дали приклучокот за струја е вклучен во штекерот.
	Проверете дали капакот на апаратот е затворен.
	Проверете дали има оштетен осигурувач во таблата со осигурувачи.
	Проверете дали е притиснато копчето Старт/Пауза.
	Доколку е поставен одложен почеток, откажете ја поставката или почекајте да заврши одбројувањето.
Апаратот не се полни правилно со вода.	Доколку е вклучена, исклучете ја функцијата Блокада за деца.
	Проверете дали е отворена славината за вода.
	Проверете дали е многу низок притисокот во доводот за вода. За овие информации, јавете се во локалното водостопанство.
	Проверете дали е затната славината за вода.
	Проверете да не се затнати филтерот на доводното црево и филтерот на вентилот. Погледнете во „Нега и чистење“.
	Проверете дали доводното црево е засукано или свиткано.
	Проверете дали е правилно поврзано цревото за довод на вода.

Проблем	Можно решение
Апаратот не се полни со вода и веднаш ја испушта.	Проверете дали одводното црево е во правилна положба. Цревото може да е поставено многу ниско.
Апаратот не испушта вода.	Проверете дали е затната одводната славина.
	Проверете одводното црево да не е засукано или свиткано.
	Проверете дали е затнат одводниот филтер. Исчистете го филтерот доколку е потребно. Видете во „Нега и чистење“.
	Проверете дали одводното црево е правилно поврзано.
	Поставете ја програмата за цедење доколку поставувате програма без фаза на цедење.
	Поставете ја програмата за цедење доколку поставувате опција што завршува со вода во барабанот.
Фазата на центрифуга не работи или циклусот на перење трае подолго од вообичаено.	Поставете ја програмата за центрифугирање.
	Проверете дали е затнат одводниот филтер. Исчистете го филтерот доколку е потребно. Видете во „Нега и чистење“.
	Распоредете ги рачно алиштата во барабанот и започнете ја фазата на центрифугирање уште еднаш. Овој проблем може да е предизвикан од проблеми со рамнотежата.
На подот има вода.	Погрижете се спојките на цревата за вода да се стегнати и да нема протекување на вода.
	Проверете дали е оштетено одводното црево.
	Проверете дали користите соодветен детергент и соодветна количина од него.
Не можете да го отворите капакот на апаратот.	Проверете дали е завршена програмата за перење.
	Поставете ја програмата за цедење или за центрифугирање доколку има вода во барабанот.
Машината прави невообичаена бука.	Проверете дали апаратот е правилно нивелиран. Погледнете во „Монтажа“.

Проблем	Можно решение
	Проверете дали е отстранета амбалажата и/или транспортните завртки. Погледнете во „Монтажа“.
	Додајте уште алишта во барабанот. Полнењето со алишта можеби е премало.
Циклусот трае пократко од прикажаното време.	Апаратот пресметува ново време во зависност од полнењето со алишта. Видете во поглавјето „Потрошувачки вредности“.
Циклусот трае подолго од прикажаното време.	Несоодветното полнење со алишта го зголемува времетраењето на циклусот. Ова е нормално однесување на апаратот.
Резултатите од перењето се незадоволителни.	Зголемете го количеството детергент или употребете друг.
	Користете специјални производи за да ги отстраните тврдокорните дамки пред да ги перете алиштата.
	Проверете дали сте ја поставиле точната температура.
	Намалете го полнењето со алишта.
Не можете да поставите опција.	Проверете дали сте ги притиснале само саканите копчиња.

Откако ќе ја изведете проверката, вклучете ја машината. Програмата продолжува од точката на прекинот.

Ако повторно се појави проблемот, контактирајте со Овластен сервисен центар.

Ако на екранот се прикажуваат други шифри за тревога. Вклучете го и исклучете го апаратот. Ако повторно се појави проблемот, контактирајте со Овластен сервисен центар.

14. ТЕХНИЧКИ ПОДАТОЦИ

Димензија	Ширина / Висина / Длабочина / Вкупна длабочина	400 mm/ 890 mm/ 600 mm/ 600 mm
Поврзување на струја	Волтажа Вкупна моќност Осигурувач Фреквенција	230 V 2200 W 10 A 50 Hz
Ниво на заштита од навлегување на тврди честички и влага обезбедено со заштитниот капак, освен кога опремата со низок напон нема заштита од влага		IPX4
Притисок на доводот на вода	Минимален Максимален	0,5 bar (0,05 MPa) 8 bar (0,8 MPa)

Снабдување со вода ¹⁾		Студена вода
Максимално полнење	Памучни	6 kg
Класа на енергетска ефикасност		A+++
Брзина на центрифугата	Максимален	1000 rpm (врт. во минута)

¹⁾ Поврзете го доводното црево со славина за вода со навој 3/4“.

15. ГРИЖА ЗА ОКОЛИНАТА

Рециклирајте ги материјалите со симболот . Ставете ја амбалажата во соодветни контејнери за да ја рециклирате. Помогнете во заштитата на животната средина и човековото здравје и рециклирајте го отпадот од електрични и електронски апарати. Не

фрлајте ги апаратите означени со симболот  во отпадот од домаќинството. Вратете го производот во вашиот локален капацитет за рециклирање или контактирајте ја вашата општинска канцеларија.

CUPRINS

1. INFORMAȚII PRIVIND SIGURANȚA.....	26
2. INSTRUCȚIUNI PRIVIND SIGURANȚA.....	27
3. DESCRIEREA PRODUSULUI.....	28
4. PANOUL DE COMANDĂ.....	29
5. TABELUL PROGRAMELOR.....	30
6. VALORI DE CONSUM.....	33
7. OPȚIUNI.....	34
8. SETĂRI.....	35
9. ÎNAINTE DE PRIMA UTILIZARE.....	36
10. UTILIZAREA ZILNICĂ.....	36
11. INFORMAȚII ȘI SFATURI.....	39
12. ÎNGRIJIREA ȘI CURĂȚAREA.....	40
13. DEPANARE.....	43
14. DATE TEHNICE.....	45

NE GÂNDIM LA DUMNEAVOASTRĂ

Vă mulțumim pentru că ați achiziționat un aparat Electrolux. Ați ales un produs care include decenii de experiență profesională și de inovație. Ingenios și stilat, a fost conceput special pentru dumneavoastră. Pentru ca atunci când îl utilizați să aveți întotdeauna aceleași rezultate extraordinare.

Bine ați venit la Electrolux.

Vizitați website-ul la:



Aici găsiți sfaturi privind utilizarea, broșuri, informații care vă ajută la rezolvarea unor probleme apărute și informații despre service:

www.electrolux.com



Înregistrați-vă produsul pentru a beneficia de servicii mai bune:

www.registerelectrolux.com



Cumpărați accesorii, consumabile și piese de schimb originale pentru aparatul dvs.:

www.electrolux.com/shop

SERVICIUL DE RELAȚII CU CLIEȚII ȘI SERVICE

Utilizați doar piese de schimb originale.

Atunci când contactați centrul autorizat de service, asigurați-vă că aveți disponibile următoarele informații: Model, PNC, Număr de serie.

Informațiile pot fi găsite pe plăcuța cu datele tehnice.



Avertisment / Atenție-Informații privind siguranța



Informații generale și recomandări



Informații privind mediul înconjurător

Ne rezervăm dreptul asupra efectuării de modificări.

1. ⚠️ INFORMAȚII PRIVIND SIGURANȚA

Înainte de instalarea și de utilizarea aparatului, citiți cu atenție instrucțiunile furnizate. Producătorul nu este responsabil dacă instalarea și utilizarea incorectă a aparatului provoacă vătămări și daune. Păstrați întotdeauna instrucțiunile împreună cu aparatul pentru consultare ulterioară.

1.1 Siguranța copiilor și a persoanelor vulnerabile

- Acest aparat poate fi utilizat de copiii cu vârsta mai mare de 8 ani, de persoanele cu capacități fizice, senzoriale sau mentale reduse sau de persoanele fără cunoștințe sau experiență doar sub supraveghere sau după o scurtă instruire care să le ofere informațiile necesare despre utilizarea sigură a aparatului și să le permită să înțeleagă pericolele la care se expun.
- Nu lăsați copiii să se joace cu aparatul.
- Nu lăsați ambalajul produsului la îndemâna copiilor.
- Nu lăsați detergenții la îndemâna copiilor.
- Nu lăsați copiii și animalele să se apropie de ușa aparatului când aceasta este deschisă.
- Curățarea și întreținerea curentă nu trebuie efectuate de copii nesupravegheați.

1.2 Aspecte generale privind siguranța

- Nu modificați specificațiile acestui aparat.
- Respectați volumul maxim de încărcare de 6 kg (consultați capitolul “Tabelul de programe”).
- Presiunea de funcționare a apei (minimă și maximă) trebuie să fie între 0,5 bar (0,05 MPa) și 8 bar (0,8 MPa).
- Fantele de aerisire din bază (dacă este cazul) nu trebuie să fie blocate de covoare.
- Aparatul va fi conectat la rețeaua de apă folosind noile furtunuri furnizate. Furtunurile vechi nu trebuie reutilizate.

- În cazul în care cablul de alimentare este deteriorat, trebuie înlocuit de producător, de centrul autorizat de service al acestuia sau de persoane cu o calificare similară pentru a se evita orice pericol.
- Înainte de a efectua operațiile de întreținere, dezactivați aparatul și scoateți ștecherul din priză.
- Nu folosiți apă pulverizată și abur pentru curățarea aparatului.
- Curățați aparatul cu o lavetă moale, umedă. Utilizați numai detergenți neutri. Nu folosiți produse abrazive, bureți abrazivi, solvenți sau obiecte metalice.

2. INSTRUCȚIUNI PRIVIND SIGURANȚA

2.1 Instalarea

- Scoateți toate materialele folosite la ambalare și buloanele de transport.
- Păstrați buloanele de transport. Atunci când mutați din nou aparatul trebuie să blocați tamburul.
- Procedați cu atenție sporită atunci când mutați aparatul deoarece acesta este greu. Purtați întotdeauna mănuși de protecție.
- Dacă aparatul este deteriorat, nu îl instalați sau utilizați.
- Respectați instrucțiunile de instalare furnizate împreună cu aparatul.
- Nu instalați sau utilizați aparatul în locuri în care temperatura este sub 0°C sau direct expus intemperiilor.
- Aparatul se va instala doar pe o podea dreaptă, stabilă, rezistentă la căldură și curată.
- Nu instalați aparatul în locuri care nu permit deschiderea completă a ușii acestuia.
- Asigurați circulația aerului între aparat și podea.
- Pentru a obține spațiul necesar între aparat și mochetă reglați picioarele acestuia.
- Nu instalați aparatul în locuri care nu permit deschiderea completă a capacului acestuia.

2.2 Conexiunea electrică

- Aparatul trebuie legat la o priză cu împământare.
- Utilizați întotdeauna o priză cu protecție (împământare) contra electrocutării, montată corect.
- Verificați dacă informațiile de natură electrică, specificate pe plăcuța cu datele tehnice, corespund cu cele ale sursei de tensiune. În caz contrar, contactați un electrician.
- Nu folosiți prize multiple și cabluri prelungitoare.
- Procedați cu atenție pentru a nu deteriora ștecherul și cablul de alimentare electrică. Dacă este necesară înlocuirea cablului de alimentare, acesta trebuie înlocuit numai de către centrul autorizat de service.
- Introduceți ștecherul în priză numai după încheierea procedurii de instalare. Asigurați accesul la priză după instalare.
- Nu atingeți cablul de alimentare sau ștecherul cu mâinile ude.
- Nu trageți de cablul de alimentare pentru a scoate din priză aparatul. Trageți întotdeauna de ștecher.
- Doar pentru Regatul Unit și Irlanda: Aparatul are un ștecher pentru 13 amperi. Dacă este necesară schimbarea siguranței din ștecher, folosiți o siguranță tip ASTA (BS 1362) de 13 amperi.

- Acest aparat este conform cu Directivele C.E.E.

2.3 Racordarea la apă

- Procedați cu atenție pentru a nu deteriora furtunurile de apă.
- Înainte de a conecta aparatul la țevi noi sau la țevi care nu au mai fost folosite de mult, lăsați apa să curgă până când este curată.
- La prima utilizare a aparatului, asigurați-vă că nu există nicio pierdere de apă.

2.4 Utilizarea



AVERTIZARE!

Pericol de rănire, electrocutare, incendiu, arsuri sau de deteriorare a aparatului.

- Utilizați acest aparat doar într-un mediu casnic.
- Respectați instrucțiunile de siguranță de pe ambalajul detergentului.
- Produsele inflamabile sau obiectele umezite cu produse inflamabile nu

trebuie introduse în aparat, nici puse adiacent sau deasupra acestuia.

- Nu uitați să îndepărtați toate obiectele metalice din rufe.
- Nu așezați niciun recipient pentru colectarea posibilelor scurgeri de apă de sub aparat. Contactați centrul de service autorizat pentru a afla ce accesorii pot fi utilizate.

2.5 Gestionarea deșeurilor după încheierea ciclului de viață al aparatului



AVERTIZARE!

Pericol de vătămare sau sufocare.

- Deconectați aparatul de la sursa de alimentare electrică.
- Tăiați cablul electric și îndepărtați-l.
- Scoateți dispozitivul de blocare a ușii pentru a preveni închiderea copiilor sau a animalelor de companie în aparat.

3. DESCRIEREA PRODUSULUI

3.1 Prezentarea aparatului

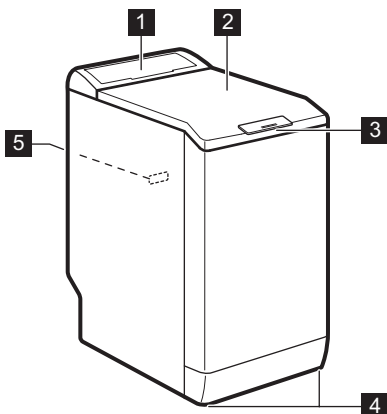

- 1 Panou de comandă
- 2 Capac
- 3 Mâner pentru capac
- 4 Picioare pentru echilibrarea aparatului
- 5 Plăcuță cu date tehnice

4. PANOUL DE COMANDĂ

4.1 Descrierea panoului de comandă

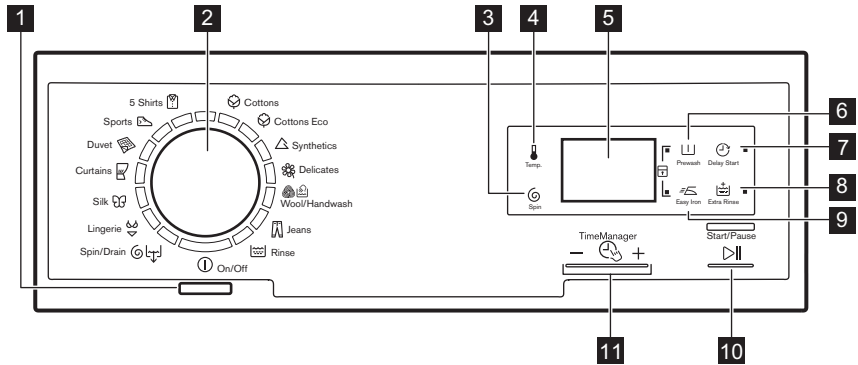

- | | |
|---|---|
| <p>1 Buton Pornit Oprit (On/Off)</p> <p>2 Buton selectare program</p> <p>3 Tastă pentru Reducerea vitezei de centrifugare (Centrifugare)</p> <p>4 Tastă pentru Temperatură (Temperatura)</p> <p>5 Afișaj</p> <p>6 Tastă pentru Prespălare (Prespălare)</p> <p>7 Tastă pentru Pornire cu întârziere (Pornire cu întârziere)</p> | <p>8 Tastă pentru Clătire suplimentară (Clătire suplimentară)</p> <p>9 Tastă pentru Călcare ușoară (Călcare ușoară)</p> <p>10 Tastă pentru Start / Pauză (Start / Pauză)</p> <p>11 Taste pentru Reglarea duratei (Time Manager)</p> |
|---|---|



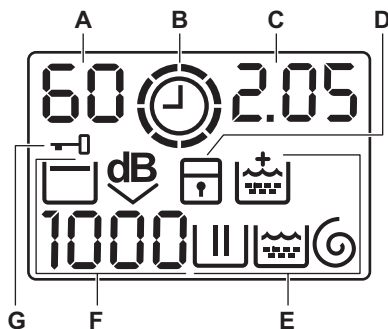







4.2 Afişaj



- A) Zona pentru Temperatură:**
- : Indicator temperatură
 - - : Indicator Apă rece
- B) :** Indicator Time Manager (reglarea duratei programului).
- C) Zona pentru timp:**
- : durata programului
 - : pornirea cu întârziere
 - : coduri de alarmă
 - : mesajul erorii
 - : programul s-a încheiat.
- D) :** indicator pentru dispozitivul de siguranță pentru copii.
- E) Indicatori pentru spălare:**
- : faza de spălare
 - : faza de clătire
 - : faza de centrifugare
 - : opțiunea permanentă de Clătire suplimentară.
- F) Zona pentru centrifugare:**
- : indicator pentru Viteza de centrifugare
 - - - : indicator pentru Fără centrifugare
 - : indicator pentru Clătire oprită
 - : indicator pentru Super silențios.
- G) :** indicator pentru Capac blocat

5. TABELUL PROGRAMELOR

Program Interval pentru temperatură	Încărcătură maximă Viteză max- imă de centri- fugare	Descrierea programului (Tip de încărcătură și de murdărie)
Programe de spălare		
Bumbac 90°C - Rece	6 kg 1000 rpm	Bumbac alb și colorat. Nivel mediu și redus de murdărie.
Bumbac Eco ¹⁾ 60° - 40°C	6 kg 1000 rpm	Bumbac alb și bumbac colorat cu culori rezistente. Nivel mediu de murdărie. Consumul de energie scade și durata programului de spălare este extinsă.

Program Interval pentru temperatură	Încărcătură maximă Viteză max- imă de centri- fugare	Descrierea programului (Tip de încărcătură și de murdărie)
 Sintetice 60° - Rece	2,5 kg 1000 rpm	Articole sintetice sau articole cu țesături mixte. Nivel mediu de murdărie.
 Delicate 40° - Rece	2,5 kg 1000 rpm	Țesături delicate precum cele din acril, viscoză, poliester. Nivel mediu de murdărie.
 Lână / Spălare man- uală 40° - Rece	1 kg 1000 rpm	Țesături din lână care pot fi spălate în mașină, pot fi spălate manual sau țesături delicate cu simbolul de îngrijire «spălare manuală». ²⁾
 Blugi 60° - Rece	3 kg 1000 rpm	Articole din denim și jerseu. De asemenea, pentru articole în culori închise.
 Clătire	6 kg 1000 rpm	Pentru clătirea și centrifugarea rufelor. Toate țesăturile.
 Centrifugare / Evacuare ³⁾	6 kg 1000 rpm	Pentru a centrifuga rufele și pentru a evacua apa din tambur. Toate țesăturile.
 Lenjerie 40° - Rece	1 kg 800 rpm	Program special pentru articole foarte delicate, de ex. lenjerie, sutiene și chiloți etc.
 Mătase 30°	1 kg 800 rpm	Program special pentru articole din mătase și sintetice mixte.
 Perdele 40° - Rece	2 kg 800 rpm	Program special pentru perdele. Faza de prespălare este activată automat. ⁴⁾
 Pilotă 60° - 30°	2 kg 800 rpm	Program special pentru o pătură sintetică, pilotă, cuvertură etc.
 Articole sportive 30°	2,5 kg 800 rpm	Articole sintetice și delicate. Articole cu nivel redus de murdărie sau articole care trebuie reîmprospătate.

Program Interval pentru temperatură	Încărcătură maximă Viteză max- imă de centri- fugare	Descrierea programului (Tip de încărcătură și de murdărie)
 5 Cămăși 30°	1,5 kg 800 rpm	Articole din țesături sintetice și mixte. Articole cu nivel redus de murdărie și articole care trebuie reîmprospătate. Pentru 5 - 6 cămăși.

1) Programe standard pentru valorile de consum din eticheta energetică. Conform regulamentării 1061/2010, aceste programe sunt «programul standard la 60°C pentru bumbac» și, respectiv, «programul standard la 40°C pentru bumbac». Acestea sunt cele mai eficiente programe în ceea ce privește consumul combinat de curent și de apă pentru spălătul rufelor din bumbac cu grad normal de murdărie.





















Temperatura apei în faza de spălare poate diferi de temperatura specificată pentru programul selectat.

2) Pe durata acestui ciclu tamburul se rotește încet pentru a asigura o spălare delicată. Puteți avea impresia că tamburul nu se rotește sau nu se rotește corect. Considerați acest lucru o funcționare normală a aparatului.

3) Setați viteza de centrifugare. Verificați dacă se potrivește tipului de rufe. Dacă setați opțiunea Fără centrifugare va fi disponibilă doar faza de evacuare.

4) Nu utilizați niciun detergent în faza de prespălare pentru a clăti doar cu apă.

Compatibilitatea opțiunilor programelor

Program								
	■	■	■	■	■	■	■	■
	■	■	■		■	■		■
	■	■	■	■	■	■	■	■
	■	■	■	■	■	■	■	■
	■	■	■	■		■		■
	■	■	■			■		■
 (1)	■	■				■		
	■	■	■	■		■		
	■	■				■		
	■	■	■			■		■
	■					■		

Program								
	■	■				■		
	■	■				■		

1) Setează viteza de centrifugare. Verificați dacă se potrivește tipului de rufe. Dacă setați opțiunea Fără centrifugare va fi disponibilă doar faza de evacuare.

6. VALORI DE CONSUM



Datele din acest tabel sunt aproximative. Factori care pot conduce la modificarea datelor: cantitatea și tipul de rufe, apa și temperatura mediului ambiant.



La pornirea programului afișajul prezintă durata programului pentru capacitatea maximă de încărcare.

Pe durata fazei de spălare durata programului este calculată automat și poate fi redusă semnificativ dacă încărcătura de rufe este mai mică decât capacitatea maximă de încărcare (de ex. Bumbac 60°C, capacitatea maximă de încărcare 6 kg, durata programului depășește 2 ore; la o încărcătură reală de 1 kg, durata programului nu depășește 1 oră).

Atunci când aparatul calculează durata reală a programului un punct se aprinde intermitent pe afișaj.

Programe	Încărcătură (kg)	Consum de energie (kWh)	Consum de apă (litri)	Durata aproximativă a programului (minute)	Grad de umezeală remanentă (%) ¹⁾
Bumbac 60°C	6	1,40	65	200	60
Bumbac 40°C	6	0,85	62	190	60
Sintetice 40°C	2,5	0,50	46	105	37
Delicate 40°C	2,5	0,55	46	90	37
Lână / Spălare manuală 30°C	1	0,36	50	65	32
Programe standard pentru bumbac					
Standard 60°C pentru bumbac	6	0,78	49	200	60
Standard 60°C pentru bumbac	3	0,56	41	150	60

Programe	Încărcăt ură (kg)	Consum de energie (kWh)	Consum de apă (li- tri)	Durata aproxima- tivă a pro- gramului (minute)	Grad de umezeală remanentă (%) ¹⁾
Standard 40°C pentru bumbac	3	0,53	41	138	60

¹⁾ La finalul fazei de centrifugare.

Modul Oprit (W)	Modul Inactiv (W)
0,48	0,48

Informațiile oferite în tabelul de mai sus sunt în conformitate cu reglementarea Comisiei UE 1015/2010 de implementare a directivei 2009/125/CE.

7. OPȚIUNI

7.1 Temperatura

Setați această opțiune pentru a modifica temperatura implicită.

Indicator — = = apă rece.

Afișajul indică temperatura setată.

7.2 Centrifugare

Cu această opțiune puteți reduce viteza de centrifugare implicită.

Afișajul prezintă indicatorul pentru viteza setată.

Opțiuni suplimentare pentru centrifugare:

Fără centrifugare

- Setați această opțiune pentru a anula toate fazele de centrifugare.
- Se setează pentru articolele foarte delicate.
- Faza de clătire utilizează mai multă apă pentru anumite programe de spălare.
- Pe afișaj apare indicatorul — — —.

Clătire oprită

- Setați această opțiune pentru a preveni șifonarea rufelor.
- Programul de spălare se oprește cu apă în tambur. Tamburul se rotește în mod regulat pentru a preveni șifonarea rufelor.

- Capacul rămâne blocat. Trebuie să evacuați apa pentru a debloca capacul.

- Pe afișaj apare indicatorul .



Pentru a evacua apa, consultați „La terminarea programului”.

Super silențios

- Setați această opțiune pentru a anula toate fazele de centrifugare și pentru a efectua o spălare silențioasă.
- Faza de clătire utilizează mai multă apă pentru anumite programe de spălare.
- Programul de spălare se oprește cu apă în tambur. Tamburul se rotește în mod regulat pentru a preveni șifonarea rufelor.
- Capacul rămâne blocat. Trebuie să evacuați apa pentru a debloca capacul.
- Pe afișaj apare indicatorul .



Pentru a evacua apa, consultați „La terminarea programului”.

7.3 Prespălare

Cu această opțiune puteți adăuga o fază de prespălare la un program de spălare.

Utilizați această opțiune pentru articole foarte murdare.

Când setați această opțiune durata programului va crește.

Indicatorul aferent se aprinde.

7.4 Pornire cu întârziere

Cu această opțiune puteți întârzia pornirea unui program pornind de la 30 de minute și până la 20 de ore.

Afișajul prezintă indicatorul corespunzător.

7.5 Clătire suplimentară

Cu această opțiune puteți adăuga câteva clătiri la un program de spălare.

Utilizați această opțiune pentru persoanele alergice la detergenți și în zone unde apa are o duritate redusă.

Indicatorul aferent se aprinde.

7.6 Călcare ușoară

Aparatul spală și centrifughează cu atenție rufe pentru a preveni șifonarea.

Aparatul reduce viteza de centrifugare, folosește mai multă apă și adaptează durata programului la tipul de rufe.















Indicatorul aferent se aprinde.

7.7 Reglarea duratei

Când setați un program de spălare, afișajul indică durata implicită.

Apăsați  sau  pentru a reduce sau crește durata programului.

Reglarea duratei este disponibilă doar cu programele din tabel.

In- di- ca- tor					 1)	 1)
 2)	■	■				■
	■	■	■		■	■
	■	■				■
	■	■	■	■	■	■
	■	■				■
 3)	■ 3)	■ 3)	■		■ 3)	■
	■	■				■
 4)	■	■	■ 3)	■ 3)	■	■ 3)

1) Dacă este disponibil.

2) Cel mai scurt: pentru reîmprospătarea rufelor.



3) Durata implicită a programului.

4) Cea mai lungă: Creșterea duratei programului scade gradual consumul de energie. Faza optimizată de încălzire economisește energia, iar durata prelungită menține aceeași rezultate la spălare (în special pentru murdăria normală).

8. SETĂRI

8.1 Blocare acces copii

Cu această opțiune puteți împiedica copiii să se joace la panoul de comenzi.

- Pentru a **activa/dezactiva** această opțiune, apăsați simultan  și  până când indicatorul  se **aprinde/se stinge**.

Puteți activa această opțiune:

- După apăsarea : opțiunile și butonul de selectare a programului sunt blocate.



- Înainte de a apăsa : aparatul nu poate fi pornit.

8.2 Semnalele acustice

Sunt emise semnale acustice atunci când:

- Programul s-a încheiat.
- Aparatul este defect.

Pentru **dezactivarea/activarea**

semnalelor acustice, apăsați simultan butoanele  și  timp de 6 secunde.



Dacă dezactivați semnalele acustice, acestea continuă să funcționeze atunci când aparatul are o defecțiune.

8.3 Clătirea suplimentară permanentă

Cu această opțiune puteți avea permanent o clătire suplimentară atunci când setați un program nou.

- Pentru a **activa/dezactiva** această opțiune, apăsați simultan și până când indicatorul se **aprinde/se stinge**.

9. ÎNAINTE DE PRIMA UTILIZARE

1. Puneți o cantitate redusă de detergent în compartimentul pentru faza de spălare.
2. Selectați și porniți un program pentru articole din bumbac, la cea mai înaltă temperatură, fără rufe.

Astfel este eliminată eventuala murdărie acumulată pe cuvă și tambur.

10. UTILIZAREA ZILNICĂ



AVERTIZARE!

Consultați capitolele privind siguranța.



ATENȚIE!

Înainte de a închide capacul, asigurați-vă că faceți acest lucru în mod corect.

10.1 Încărcarea rufelor în aparat

1. Deschideți capacul aparatului.
2. Apăsați butonul **A**. Tamburul se deschide automat.
3. Introduceți rufe în tambur, câte un articol pe rând.
4. Scuturați rufe înainte să le introduceți în aparat.

Asigurați-vă că nu introduceți prea multe rufe în tambur.

5. Închideți tamburul și capacul.

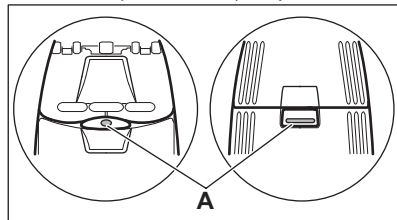



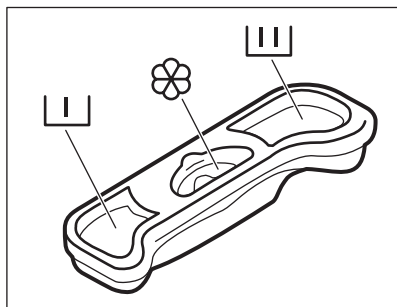

10.2 Utilizarea detergentului și a aditivilor

Măsurați cantitatea de detergent și de balsam de rufe.



10.3 Compartimentele pentru detergent



	Compartimentul pentru detergent pentru faza de prespălare.
	Compartimentul pentru detergent pentru faza de spălare.
	Compartiment pentru aditivi lichizi (balsam de rufe, apret). Marcajul  reprezintă nivelul maxim pentru cantitatea de aditiv lichid.

10.4 Activarea aparatului

Apăsăți butonul  pentru a activa sau pentru a dezactiva aparatul. La activarea aparatului este emis un semnal sonor.



10.5 Setarea unui program

1. Rotiți butonul pentru programe pentru a seta programul:
 - Se aprinde indicatorul programului corespunzător.
 - Indicatorul pentru  se aprinde intermitent.
 - Afișajul indică nivelul pentru Reglarea duratei, durata programului și indicatorii fazelor programului.
2. Dacă este necesar, modificați temperatura, viteza de centrifugare, durata ciclului sau adăugați opțiunile disponibile. Atunci când activați o opțiune, indicatorul opțiunii setate se aprinde.

 Dacă setați ceva incorect, afișajul prezintă mesajul

10.6 Pornirea unui program fără întârziere

Apăsăți .



- Indicatorul  nu se mai aprinde intermitent și rămâne pornit.
- Indicatorul  începe să se aprindă intermitent pe afișaj.
- Programul începe, capacul se blochează și afișajul prezintă indicatorul .



- Pompa de evacuare poate funcționa pentru o scurtă perioadă de timp atunci când aparatul se alimentează cu apă.





 După aproximativ 15 minute de la pornirea programului:

- Aparatul reglează automat durata programului în funcție de cantitatea de rufe.
- Afișajul indică noua valoare.

10.7 Pornirea unui program cu ajutorul pornirii cu întârziere



1. Apăsăți  în mod repetat până când afișajul indică întârzierea dorită. Indicatorul aferent se aprinde pe afișaj.
2. Apăsăți :
 - Aparatul începe numărătoarea inversă.
 - Când numărătoarea inversă este încheiată, programul pornește automat.

 Puteți anula sau modifica setarea pentru pornirea cu întârziere înainte de a apăsa . Pentru a anula pornirea cu întârziere:

- Apăsăți  pentru a pune aparatul în pauză.
- Apăsăți  până când afișajul indică .
- Apăsăți din nou  pentru a porni imediat programul.

10.8 Întreruperea unui program și modificarea opțiunilor

Puteți schimba numai unele opțiuni, înainte de a fi activate.

1. Apăsați . Indicatorul se aprinde intermitent.
2. Modificați opțiunile.
3. Apăsați din nou . Programul este reluat.

10.9 Anularea unui program aflat în derulare

1. Pentru a anula un program și a dezactiva aparatul, apăsați butonul  timp de câteva secunde.
2. Apăsați din nou același buton pentru a activa aparatul. Acum puteți selecta un alt program de spălare.



Înainte de a începe noul program, aparatul poate evacua apa. În acest caz, asigurați-vă că mai aveți detergent în compartimentul pentru detergent și completați dacă acesta lipsește.

10.10 Deschiderea capacului



În timpul funcționării unui program sau a pornirii cu întârziere, capacul aparatului este blocat. Pe afișaj apare indicatorul .



ATENȚIE!

Dacă temperatura și nivelul apei din tambur sunt prea mari, nu puteți deschide capacul.





Deschiderea capacului atunci când pornirea cu întârziere este activă:

1. Apăsați  pentru pune aparatul în pauză.
2. Așteptați ca indicatorul pentru capac blocat  să se stingă.
3. Puteți deschide capacul.
4. Închideți capacul și apăsați din nou . Pornirea cu întârziere este în continuare activă.

Deschideți capacul când este activ un program:

1. Apăsați butonul  timp de câteva secunde pentru a dezactiva aparatul.
2. Așteptați câteva minute și după aceea deschideți capacul aparatului.
3. Închideți capacul și setați din nou programul.





10.11 La terminarea programului

- Aparatul se oprește automat.
- Semnalele acustice funcționează (dacă sunt activate).
- Pe afișaj apare .
- Indicatorul pentru  se stinge.
- Indicatorul pentru capac blocat  se stinge.
- Puteți deschide capacul.
- Scoateți rufe din aparat. Lăsați tamburul gol.
- Închideți robinetul de apă.
- Apăsați butonul  timp de câteva secunde pentru dezactiva aparatul.
- Țineți capacul întredeschis pentru a preveni formarea mușei și a mirosurilor.

Programul de spălare este terminat, dar tamburul mai conține apă:

- Tamburul se rotește în mod regulat pentru a preveni șifonarea rufelor.
- Indicatorul pentru capac blocat  este pornit. Capacul rămâne blocat.
- Trebuie să evacuați apa pentru a deschide capacul.

Pentru a evacua apa:

1. Apăsați . Aparatul evacuează apa și centrifughează.
2. Pentru ca aparatul să realizeze doar faza de evacuare, setați . Dacă este necesar, reduceți viteza de centrifugare.
3. Atunci când se termină programul și indicatorul pentru capac blocat  se stinge, puteți deschide capacul.
4. Apăsați butonul  timp de câteva secunde pentru dezactiva aparatul.



Aparatul evacuează apa și centrifughează automat după 18 ore (cu excepția programului pentru Lână).

10.12 Opțiunea Repaus AUTO

Opțiunea Repaus AUTO dezactivează automat aparatul pentru a reduce consumul de energie dacă:

- Nu utilizați aparatul timp de 5 minute înainte de a apăsa .

11. INFORMAȚII ȘI SFATURI

11.1 Încărcătura de rufe

- Împărțiți rufele în: albe, colorate, sintetice, delicate și lână.
- Respectați instrucțiunile de spălare de pe etichetele rufelor.
- Nu spălați articole albe și colorate împreună.
- Unele articole colorate se pot decolora la prima spălare. Recomandăm ca primele spălări ale acestora să fie făcute separat.
- Închideți nasturii fețelor de pernă, închideți fermoarele, găicile și capsele. Legați curelele.
- Goliți buzunarele și depliați articolele.
- Țesăturile cu mai multe straturi, articolele din lână și cele cu imprimeuri trebuie întoarse pe dos.
- Eliminați petele persistente.
- Articolele foarte murdare trebuie spălate cu un detergent special.
- Atenție la perdele. Scoateți cârligele sau puneți perdelele într-un săculeț de spălare sau într-o față de pernă.
- Nu spălați în aparat rufe fără tivuri sau cu tăieturi. Folosiți o plasă de spălare pentru a spăla articolele mici și/sau delicate (de ex. sutiene fără sârmă, curele, colanți, etc.).
- O încărcătură foarte mică poate provoca probleme de echilibru în timpul fazei de centrifugare. În acest caz, aranjați manual articolele din cuvă și reluați faza de centrifugare.

Pentru a reactiva aparatul apăsați butonul .

- După 5 minute de la încheierea programului de spălare Pentru a reactiva aparatul apăsați butonul . Afișajul indică finalul ultimului program setat. Rotiți butonul pentru programe pentru a seta un ciclu nou.

11.2 Petele persistente

În cazul anumitor pete, apa și detergentul nu sunt suficiente.

Recomandăm eliminarea acestor pete înainte de introducerea articolelor în aparat.

Sunt disponibile substanțe speciale pentru îndepărtarea petelor. Folosiți substanța specială pentru îndepărtarea petelor, corespunzătoare tipului de pată și țesături.

11.3 Detergenți și aditivi

- Utilizați numai detergenți și aditivi produși special pentru utilizarea într-o mașină de spălat rufe:
 - detergenți praf pentru toate tipurile de țesături,
 - detergenți praf pentru țesături delicate (max. 40°C) și lână,
 - detergenți lichizi, de preferat pentru programe de spălare la temperatură joasă (max. 60°C) pentru toate tipurile de țesături sau speciali, numai pentru lână.
- Nu amestecați tipuri diferite de detergenți.
- Pentru a ajuta mediul înconjurător, nu utilizați o cantitate mai mare de detergent decât cea corectă.
- Respectați instrucțiunile de pe ambalajul acestor produse.
- Folosiți produsele corespunzătoare tipului și culorii materialului, temperaturii programului și gradului de murdărie.

- Dacă aparatul pe care-l aveți nu este prevăzut cu dozator pentru detergent lichid cu clapetă, adăugați detergentii lichizi cu bila de dozare (furnizată de producătorul detergentului).

11.4 Recomandări ecologice

- Pentru a spăla rufe cu un nivel mediu de murdărie folosiți un program fără prespălare.
- Porniți întotdeauna un program de spălare cu o cantitate maximă de rufe.
- Dacă este necesar, când setați un program cu temperatură redusă, utilizați o substanță de scos petele.
- Pentru utilizarea cantității optime de detergent, verificați duritatea apei din locuință

11.5 Duritatea apei

Dacă apa din zona în care vă aflați are o duritate ridicată sau medie, recomandăm utilizarea unui dedurizator de apă pentru mașini de spălat. În zonele în care apa are o duritate redusă nu este necesară utilizarea unui dedurizator.

Pentru a afla duritatea apei din zona în care vă aflați, adresați-vă furnizorului de apă local.

Folosiți o cantitate corectă pentru dedurizatorul apei. Respectați instrucțiunile de pe ambalajul produsului.

12. ÎNGRIJIREA ȘI CURĂȚAREA



AVERTIZARE!

Consultați capitolele privind siguranța.

12.1 Curățarea exterioară

Curățați aparatul numai cu săpun și apă caldă. Uscați complet toate suprafețele.



ATENȚIE!

Nu folosiți alcool, solvenți sau produse chimice.

12.2 Îndepărtarea calcarului

Dacă apa din zona în care vă aflați are o duritate ridicată sau medie, recomandăm utilizarea unui produs de decalcifiere a apei pentru mașini de spălat.

Verificați regulat tamburul pentru a preveni depunerile de calcar și particulele de rugină.

Pentru eliminarea petelor de rugină utilizați doar produse speciale dedicate mașinilor de spălat. Efectuați această procedură separat față de spălarea rufelor.



Respectați întotdeauna instrucțiunile de pe ambalajul produsului.

12.3 Spălarea de întreținere

Este posibil ca în cazul programelor cu temperatură redusă anumiți detergenți să rămână în tambur. Efectuați regulat o spălare de întreținere. Pentru aceasta:

- Scoateți rufe din tambur.
- Setați programul pentru bumbac cu cea mai ridicată temperatură și o cantitate redusă de detergent.

12.4 Curățarea dozatorului pentru detergent

1.

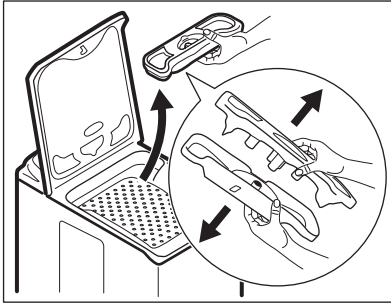

2.

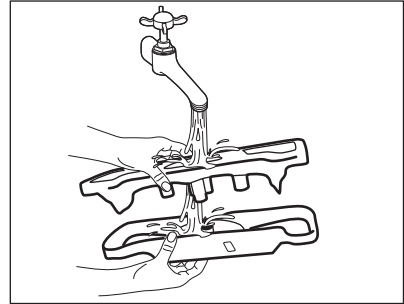

3.

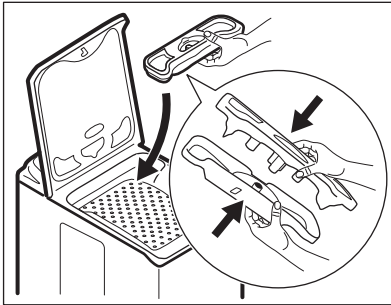

12.5 Curățarea filtrului de evacuare



AVERTIZARE!
Nu curățați filtrul de
evacuare dacă apa din
aparat este fierbinte.

1.

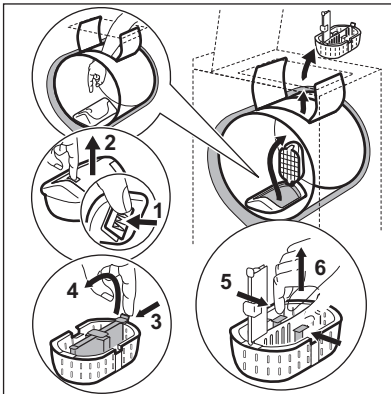

2.

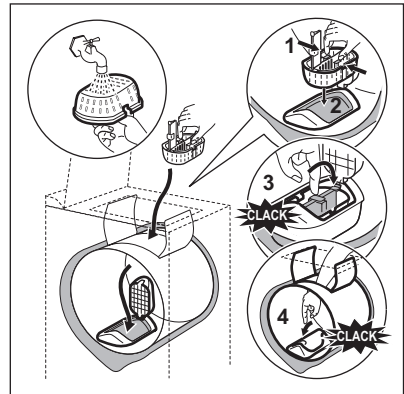

12.6 Curățarea furtunului de alimentare cu apă și a filtrul robinetului

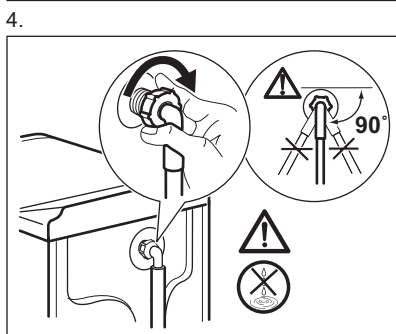
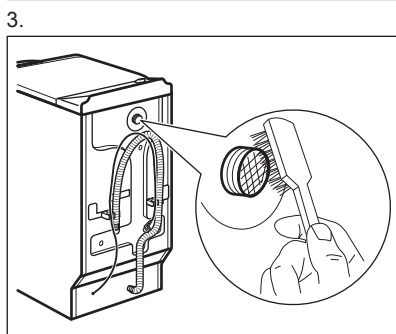
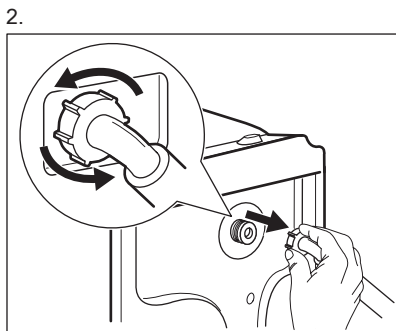
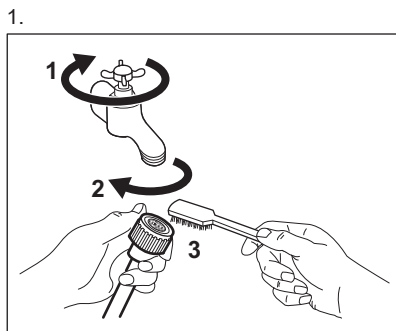

12.7 Măsurile de precauție împotriva înghețului

Dacă aparatul este instalat într-o zonă unde temperatura poate coborî sub 0°C, eliminați apa rămasă în furtunul de alimentare și din pompa de evacuare.



Realizați această procedură și atunci când efectuați evacuarea de urgență.

1. Închideți robinetul de apă și deconectați furtunul de alimentare cu apă.
2. Deconectați furtunul de evacuare de la chiuvetă sau sifon.
3. Puneți capetele furtunului de evacuare și de alimentare într-un recipient. Lăsați apa să se scurgă din furtunuri.

4. Setati programul de Evacuare și lăsați-l să funcționeze până la terminarea ciclului.
5. Pentru a deconecta aparatul de la rețeaua electrică, mai întâi rotiți selectorul de programe în poziția stop.
6. Deconectați aparatul.



AVERTIZARE!

Înainte de a reutiliza aparatul, verificați dacă temperatura este peste 0°C. Producătorul nu este responsabil de daunele provocate de temperaturi reduse.

13. DEPANARE



AVERTIZARE!

Consultați capitolele privind siguranța.

13.1 Introducere

Aparatul nu pornește sau se oprește în timpul funcționării.

Mai întâi încercați să găsiți o soluție la problemă (consultați tabelul). Dacă acțiunea nu dă rezultate, adresați-vă centrului de service autorizat.

În cazul anumitor probleme, sunt activate semnalele acustice și afișajul indică un cod de alarmă:

- **E10** - Aparatul nu se alimentează corect cu apă.
- **E20** - Aparatul nu evacuează apa.
- **E40** - Capacul aparatului sau ușile tamburului sunt deschise sau nu sunt închise corect. Verificați-le pe ambele!
- **E90** - Sursa de alimentare nu este stabilă. Așteptați stabilizarea sursei de alimentare.



AVERTIZARE!

Dezactivați aparatul înainte de a realiza verificările.

13.2 Defecte posibile

Problemă	Soluție posibilă
Programul nu pornește.	Verificați dacă ștecherul este introdus în priză.
	Verificați dacă capacul aparatului este închis.
	Verificați dacă există o siguranță arsă în tabloul de siguranțe.
	Verificați dacă Start / Pauză a fost apăsat.
	Dacă este setată pornirea cu întârziere, anulați setarea sau așteptați terminarea numărării inverse.
	Dezactivați funcția Blocare acces copii dacă este pornită.
Aparatul nu se alimentează corect cu apă.	Verificați dacă robinetul de apă este deschis.
	Verificați dacă presiunea de la rețeaua de alimentare cu apă nu este prea mică. Pentru această informație, contactați compania locală de furnizare a apei.
	Verificați dacă robinetul de apă este înfundat.
	Verificați dacă filtrul furtunului de alimentare și filtrul supapei nu sunt înfundate. Consultați capitolul „Îngrijirea și curățarea”.
	Verificați dacă furtunul de alimentare este răsucit sau îndoit.
	Verificați dacă racordul furtunului de alimentare cu apă este realizat corect.

Problemă	Soluție posibilă
Aparatul nu se umple cu apă și o evacuează imediat.	Verificați dacă furtunul de evacuare este în poziția corectă. Furtunul poate fi poziționat prea jos.
Aparatul nu evacuează apa.	Verificați dacă scurgerea chiuvetei este înfundată. Verificați dacă furtunul de evacuare este răsucit sau îndoit.
	Verificați dacă filtrul de evacuare este înfundat. Dacă este necesar, curățați filtrul. Consultați capitolul „Îngrijirea și curățarea”.
	Verificați dacă racordul furtunului de evacuare este realizat corect.
	Setați un program de evacuare dacă ați setat un program fără faza de evacuare.
	Setați un program de evacuare dacă ați setat o opțiune care se termină cu apă în cuvă.
Faza de centrifugare nu funcționează sau ciclul de spălare durează mai mult decât este normal.	Setați programul de centrifugare. Verificați dacă filtrul de evacuare este înfundat. Dacă este necesar, curățați filtrul. Consultați capitolul „Îngrijirea și curățarea”.
	Aranjați manual articolele din cuvă și reluați faza de centrifugare. Această problemă poate fi cauzată de lipsa echilibrării.
Pe jos este apă.	Verificați dacă racordurile furtunurilor de apă sunt etanșe și nu există nicio pierdere de apă. Verificați dacă furtunul de evacuare a apei prezintă deteriorări.
	Utilizați un tip adecvat de detergent și în cantitatea corectă.
Nu puteți deschide capacul aparatului.	Verificați dacă programul de spălare s-a terminat. Setați un program de evacuare sau de centrifugare dacă există apă în tambur.
Aparatul face un zgomot neobișnuit.	Verificați dacă aparatul a fost adus la nivel. Consultați capitolul „Instalarea”. Îndepărtați toate materialele folosite la ambalare și / sau buloanele folosite la transport. Consultați capitolul „Instalarea”.

Problemă	Soluție posibilă
	Adăugați mai multe rufe în tambur. Încărcătura poate fi prea mică.
Ciclul durează mai puțin decât durata afișată.	Aparatul calculează o nouă durată în funcție de încărcătura de rufe. Consultați capitolul „Valori de consum”.
Ciclul durează mai mult decât durata afișată.	O încărcătură dezechilibrată de rufe mărește durata. Acest comportament al aparatului este normal.
Rezultatele la spălare nu sunt satisfăcătoare.	Măriți cantitatea de detergent sau folosiți un alt detergent.
	Folosiți produse speciale pentru a îndepărta petele persistente înainte de a spăla rufe.
	Verificați dacă ați selectat temperatura corectă.
	Reduceți încărcătura de rufe.
Nu puteți seta o opțiune.	Verificați dacă ați apăsat doar butoanele dorite.

După verificare, activați aparatul. Programul continuă din punctul în care a fost întrerupt.

Dacă problema apare din nou, contactați centrul de service autorizat.

Dacă afișajul prezintă alte coduri de alarmă. Dezactivați și activați aparatul. Dacă problema continuă să apară, contactați centrul de service autorizat.

14. DATE TEHNICE

Dimensiuni	Lățime / Înălțime / Adâncime / Adâncime totală	400 mm/ 890 mm/ 600 mm/ 600 mm
Conexiunea la rețeaua electrică	Tensiune Putere totală Siguranță fuzibilă Frecvență	230 V 2200 W 10 A 50 Hz
Nivel de protecție împotriva pătrunderii particulelor solide și a umidității asigurat de capacul de protecție, cu excepția cazului în care echipamentul de joasă tensiune nu este deloc protejat împotriva umidității		IPX4
Presiunea de alimentare cu apă	Minimă Maximă	0,5 bar (0,05 MPa) 8 bar (0,8 MPa)
Alimentarea cu apă ¹⁾		Apă rece
Încărcătură maximă	Bumbac	6 kg
Clasa de eficiență energetică		A+++
Viteza de centrifugare	Maximă	1000 rpm

¹⁾ Racordați furtunul de alimentare cu apă la un robinet cu filet 3/4".

15. INFORMAȚII PRIVIND MEDIUL

Reciclați materialele marcate cu simbolul . Pentru a recicla ambalajele, acestea trebuie puse în containerele corespunzătoare. Ajuțați la protejarea mediului și a sănătății umane și la reciclarea deșeurilor din aparatele electrice și electrocasnice. Nu aruncați

aparatele marcate cu acest simbol  împreună cu deșeurile menajere. Returnați produsul la centrul local de reciclare sau contactați administrația orașului dvs.

САДРЖАЈ

1. ИНФОРМАЦИЈЕ О БЕЗБЕДНОСТИ.....	48
2. УПУТСТВА О БЕЗБЕДНОСТИ.....	49
3. ОПИС ПРОИЗВОДА.....	50
4. КОМАНДНА ТАБЛА.....	51
5. ГРАФИКОН ПРОГРАМА.....	52
6. ВРЕДНОСТИ ПОТРОШЊЕ.....	55
7. ОПЦИЈЕ.....	56
8. ПОДЕШАВАЊА.....	58
9. ПРЕ ПРВЕ УПОТРЕБЕ.....	58
10. СВАКОДНЕВНА УПОТРЕБА.....	58
11. КОРИСНИ САВЕТИ.....	61
12. НЕГА И ЧИШЋЕЊЕ.....	62
13. РЕШАВАЊЕ ПРОБЛЕМА.....	65
14. ТЕХНИЧКИ ПОДАЦИ.....	68

МИ МИСЛИМО НА ВАС

Хвала вам што сте купили Electrolux уређај. Одабрали сте производ који са собом носи више деценија професионалног искуства и иновација. Генијалан и модеран, дизајниран је имајући у виду вас. Према томе, сваки пут када га користите можете бити сигурни да ћете добити одличне резултате .

Добро дошли у Electrolux.

Посетите наш веб сајт на адреси:



Обезбедите савете у вези са коришћењем, брошуре, решења за проблеме, информације о сервисирању:

www.electrolux.com



Региструјте свој производ ради боље услуге:

www.registerelectrolux.com



Купите додатни прибор, потрошни материјал и оригиналне резервне делове за свој уређај:

www.electrolux.com/shop

БРИГА О КОРИСНИКУ И СЕРВИСИРАЊЕ

Препоручујемо вам да користите оригиналне резервне делове.

Приликом обраћања сервисној служби, проверите да ли поседујете следеће податке: Модел, број производа (PNC), серијски број.

Информације се могу наћи на плочици са техничким карактеристикама.



Упозорење/опрез - упутства о безбедности



Опште информације и савети



Информације о заштити животне средине

Задржано право измена.

1. ⚠ ИНФОРМАЦИЈЕ О БЕЗБЕДНОСТИ

Пре инсталације и коришћења уређаја, пажљиво прочитајте приложено упутство. Произвођач није одговоран уколико услед неправилне инсталације и употребе уређаја дође до повреда и квара. Чувајте упутство за употребу поред уређаја ради даљих подешавања.

1.1 Безбедност деце и осетљивих особа

- Овај уређај могу да користе деца старија од 8 година и особе са смањеним физичким, чулним или менталним способностима, као и особе којима недостају искуство и знање, уколико им се обезбеди надзор или им се дају упутства у вези са употребом уређаја на безбедан начин и уколико схватају могуће опасности.
- Немојте дозволити деци да се играју уређајем.
- Сву амбалажу држите ван домашаја деце.
- Све врсте детерџената држите ван домашаја деце.
- Децу и кућне љубимце држите подаље од уређаја док су врата отворена.
- Чишћење и одржавање не треба да обављају деца, уколико нису под надзором.

1.2 Опште мере безбедности

- Не мењајте спецификацију овог уређаја.
- Поштујте максималну количину пуњења од 6 кг (погледајте одељак „Графикон програма“).
- Радни притисак воде (минимални и максимални) мора бити између 0,5 бара (0,05 МПа) и 8 бара (0,8 МПа).
- Отвори за вентилацију у постољу (ако их има) не смеју бити заклоњени тепихом.
- Уређај треба да се повеже на довод воде помоћу новог приложеног црева. Старо црево се не сме поново користити.

- Уколико је кабл за напајање оштећен, њега мора да замени произвођач, одговарајући Овлашћени сервисни центар или лица сличне квалификације, како би се избегла опасност.
- Пре одржавања уређаја, искључите га и извадите утикач кабла за напајање из зидне утичнице.
- Немојте користити млаз воде или пару за чишћење уређаја.
- Уређај чистите влажном меком крпом. У ту сврху користите само неутралне детерџенте. Немојте користити абразивне производе, абразивне подлоге за чишћење, раствараче или металне предмете.

2. УПУТСТВА О БЕЗБЕДНОСТИ

2.1 Монтирање

- Уклоните комплетно паковање и завртње за пренос.
- Сачувајте завртње за пренос. Приликом премештања уређаја, поново морате да блокирате бубањ.
- Увек будите пажљиви када померате уређај, јер је тежак. Увек носите заштитне рукавице.
- Немојте да инсталирате или користите оштећен уређај.
- Придржавајте се упутства за инсталацију које сте добили уз уређај.
- Немојте да монтирате или користите уређај тамо где је температура нижа од 0°C или где би био изложен временским условима.
- Уверите се да је подлога на којој монтирате уређај равна, стабилна, отпорна на топлоту и чиста.
- Уређај немојте монтирати на месту на којем се врата уређаја не могу потпуно отворити.
- Уверите се да постоји циркулација ваздуха између уређаја и пода.
- Подесите ножице како бисте обезбедили простор између уређаја и тепиха.

- Уређај немојте монтирати на месту на којем се поклопац уређаја не може потпуно отворити.

2.2 Прикључење струје

- Уређај мора да буде уземљен.
- Користите искључиво правилно инсталирану утичницу, отпорну на ударце.
- Проверите да ли информације о напону и струји на плочици са техничким карактеристикама одговарају извору напајања. Уколико то није случај, обратите се електричару.
- Не користите адаптере за вишеструке утикаче и продужне каблове.
- Проверите да нисте оштетили главно напајање и кабл за напајање. Уколико струјни кабл треба да се замени, то треба да обави наш овлашћени сервисни центар.
- Прикључите главни кабл за напајање на мрежну утичницу тек на крају инсталације. Водите рачуна да постоји приступ мрежном утикачу након инсталације.
- Немојте додиривати кабл за напајање нити мрежни утикач влажним рукама.

- Не вуците кабл за напајање како бисте искључили уређај. Кабл искључите тако што ћете извући утикач из утчице.
- Само за Велику Британију и Ирску: Уређај има мрежни утикач од 13 ампера. Ако је потребно да се промени осигурач за утичницу, користити осигурач од 13 ампера ASTA (BS 1362).
- Овај уређај је усклађен са директивама ЕСС.

2.3 Прикључивање воде

- Водите рачуна да не оштетите црева за довод воде.
- Пре него што повежете уређај на нове цеви или цеви које се нису дуго користиле, пустите да вода истече док не буде чиста.
- Када по први пут користите уређај, проверите да негде не цури.

2.4 Употреба



УПОЗОРЕЊЕ!

Постоји ризик од струјног удара, пожара, опекотина или оштећења уређаја.

- Користите овај уређај само у домаћинству.

- Поштујте упутства о безбедности са паковања детерџента.
- Запаљиве материје или предмете натопљене запаљивим материјама немојте стављати унутар и поред уређаја или на њега.
- Проверите да ли сте извадили све металне предмете из веша.
- Немојте да стављате посуду за прикупљање воде која можда цури испод уређаја. Обратите се Овлашћеном сервисном центру како бисте проверили који прибор може да се користи.

2.5 Одлагање



УПОЗОРЕЊЕ!

Постоји опасност од повређивања или угушења.

- Искључите утикач кабла за напајање уређаја из мрежне утичнице.
- Одсеците кабл за напајање и баците га у смеће.
- Уклоните ручицу од врата да бисте спречили да се деца и кућни љубимци затворе у уређају.

3. ОПИС ПРОИЗВОДА

3.1 Приказ уређаја

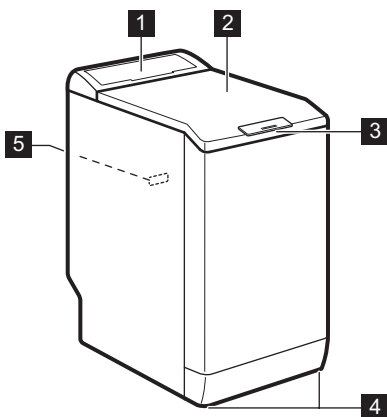

- 1 Командна табла
- 2 Поклопац
- 3 Ручица поклопца
- 4 Ногице за подешавање нивоа уређаја
- 5 Плочница са техничким карактеристикама

4. КОМАНДНА ТАБЛА

4.1 Опис контролне табле

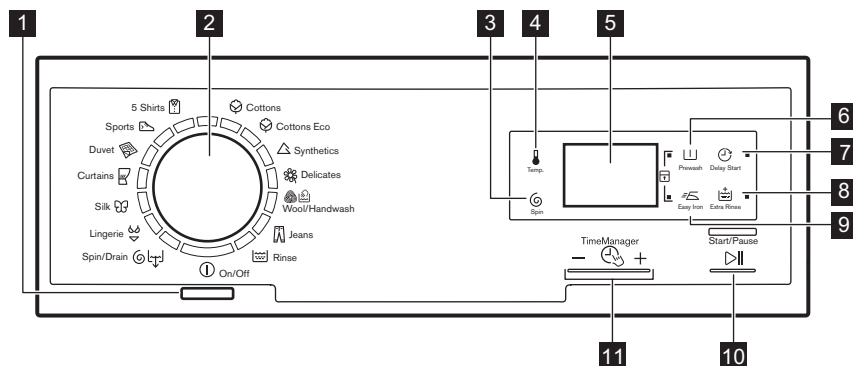

- | | |
|---|--|
| <p>1 Дугме за укључивање/искључивање Ⓛ (On/Off)</p> <p>2 Дугме за избор програма</p> <p>3 Додирна плочица за смањење брзине центрифуге Ⓢ (Центрифуга)</p> <p>4 Додирна плочица за температуру 🌡️ (Температура)</p> <p>5 Дисплеј</p> <p>6 Додирна плочица за претпрање 📄 (Претпрање)</p> | <p>7 Додирна плочица за одложени старт 🕒 (Одложени старт)</p> <p>8 Додирна плочица за додатно испирање 📄 (Додатно испирање)</p> <p>9 Додирна плочица за програм за лако пеглање 📄 (Лако пеглање)</p> <p>10 Додирна плочица за старт/паузу ▶️ (Старт/Пауза)</p> <p>11 Додирна плочица за управљање временом - 🕒 + (Time Manager)</p> |
|---|--|

4.2 Дисплеј

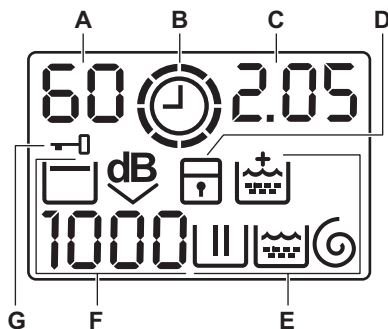

- A) Температура просторије:**
- 88: Индикатор температуре
 - : Индикатор хладне воде
- B) ⌚: Индикатор за управљање временом.**
- C) Време:**
- 1.25: Трајање програма
 - 2h: Одложени старт
 - E20: Шифре аларма
 - E r r: Порука грешке
 - 0: Програм је завршен.
- D) 🗑️: Индикатор функције блокаде за безбедност деце.**
- E) Индикатори прања:**
- ☑️: Фаза прања
 - 👑: Фаза испирања
 - 🌀: Фаза центрифуге
 - 👑: Опција „Трајно додатно испирање“ .
- F) Центрифуга:**
- 1888: Индикатор брзине центрифуге
 - : Индикатор „Без центрифуге“
 - ☑️: Индикатор задржавања испирања
 - dB: Индикатор изузетно тихог рада.
- G) 🔒: Индикатор закључаног поклопца**

5. ГРАФИКОН ПРОГРАМА

Програм Распон температуре	Максимална количина веша за прање Максимална брзина центрифуге	Опис програма (Врста веша за прање и ниво задржаности)
Програми прања		
👑 Памук 90°C - Хладно	6 кг 1000 о/мин	Бели памук и обојени памук. Нормално и благо задржани веш.

Програм Распон температуре	Максимална количина веша за прање Максимална брзина центрифуге	Опис програма (Врста веша за прање и ниво запрљаности)
 Еко памук ¹⁾ 60°C - 40°C	6 кг 1000 о/мин	Бели и шарени памук постојаних боја. Нормалан степен запрљаности. Потрошња енергије се смањује и време програма прања је продужено.
 Синтетика 60° - Хладно	2,5 кг 1000 о/мин	Синтетика или одећа од мешовитих материјала. Нормалан степен запрљаности.
 Осетљиво 40° - Хладно	2,5 кг 1000 о/мин	Веш од осетљивих материјала као што су акрил, вискоза и полиестер. Нормалан степен запрљаности.
 Вуна/ ручно прање 40° - Хладно	1 кг 1000 о/мин	Вунена одећа која се пере у машини, вунена одећа која се пере ручно и осетљиви материјали са ознаком „ручно прање“. ²⁾
 Џинс 60° - Хладно	3 кг 1000 о/мин	Веш од тексаса и жерсеја. Такође и за таман веш.
 Испирање	6 кг 1000 о/мин	За испирање и центрифугирање веша. Све тканине.
 Центрифуга/ испуштање воде ³⁾	6 кг 1000 о/мин	За центрифугирање веша и за испуштање воде из бубња. Све тканине.
 Доњи веш 40° - Хладно	1 кг 800 о/мин	Специјални програм за врло осетљив веш попут женског доњег веша, грудњака и поткошуља и сл.
 Свила 30°	1 кг 800 о/мин	Специјални програм за свиљу и мешовит синтетички веш.
 Завесе 40° - Хладно	2 кг 800 о/мин	Специјални програм за завесе. Фаза претпрања активира се аутоматски. ⁴⁾
 Јорган 60° - 30°	2 кг 800 о/мин	Специјални програм за један синтетички прекривач, јорган, прекривач за кревет и слично.
 Спортска одећа 30°	2,5 кг 800 о/мин	Синтетика и осетљиви веш. Благо запрљан веш или веш који се освежава.

Програм Распон температуре	Максимална количина веша за прање Максимална брзина центрифуге	Опис програма (Врста веша за прање и ниво запрљаности)
 5 кошуља 30°	1,5 кг 800 о/мин	Веш од синтетичких и мешовитих материјала. Веш који је благо упрљан и веш који се освежава. За 5-6 кошуља.

1) Стандардни програми за вредности потрошње на енергетској налепници.



















Према регулативи 1061/2010, ови програми се називају „Стандардни програм за памук на 60 °С“ и „Стандардни програм за памук на 40 °С“. То су најефикаснији програми када је реч о комбинацији потрошње енергије и воде за прање памучног веша нормалне запрљаности.



Температура воде у фази прања може да се разликује од температуре која је наведена за изабрани програм.

- 2) За време овог циклуса бубањ се споро окреће да би осигурао нежно прање. То може изгледати као да се бубањ не окреће или да се не окреће правилно. Сматрајте то нормалним функционисањем уређаја.
- 3) Подесите брзину центрифуге. Проверите да ли одговара вешу. Ако подесите опцију „Без центрифуге“, расположива је само фаза испуштања воде.
- 4) Немојте да користите детерџент за фазу претпрања за испирање само водом.

Компатибилност програмских опција

Програм								
	■	■	■	■	■	■	■	■
	■	■	■		■	■		■
	■	■	■	■	■	■	■	■
	■	■	■	■	■	■		■
	■	■	■	■		■		
	■	■	■		■	■		■
	■	■	■			■		■
	■	■				■		
	■	■	■	■		■		
	■	■				■		
	■	■	■			■		■

Програм								
	■					■		
	■	■				■		
	■	■				■		

1) Подесите брзину центрифуге. Проверите да ли одговара вешу. Ако подесите опцију „Без центрифуге“, расположива је само фаза испуштања воде.

6. ВРЕДНОСТИ ПОТРОШЊЕ



Подаци у овој табели су приближни. Различити узроци могу да промене податке: количина и врста веша, температура воде и амбијетална температура.



На почетку програма дисплеј приказује трајање програма за максималну количину веша за прање.

Током фазе прања, трајање програма се аутоматски израчунава и може се знатно смањити уколико се у машину не стави максимална дозвољена количина веша (нпр. памук 60°C, максимална количина веша за прање 6 кг, трајање програма је дуже од 2 сата; стварна количина веша за прање 1 кг, трајање програма је краће од 1 сата). Када уређај израчунава стварно трајање програма, на дисплеју трепери тачка.

Програми	Количи на веша за прање (кг)	Потрошња електричне енергије (kWh)	Потрошња воде (у литрима)	Приближно трајање програма (у минутима)	Преостала влажност (%) ¹⁾
Памук 60 °C	6	1,40	65	200	60
Памук 40 °C	6	0,85	62	190	60
Синтетика 40 °C	2,5	0,50	46	105	37
Осетљиво 40 °C	2,5	0,55	46	90	37
Вуна/ручно прање 30 °C	1	0,36	50	65	32
Стандардни програми за памук					
Стандардни програм за прање памука на 60 °C	6	0,78	49	200	60

Програми	Количи на веша за прање (кг)	Потрошња електричне енергије (kWh)	Потрошња воде (у литрима)	Приближно трајање програма (у минутима)	Преостала влажност (%) ¹⁾
Стандардни програм за прање памука на 60 °C	3	0,56	41	150	60
Стандардни програм за прање памука на 40 °C	3	0,53	41	138	60

1) На крају фазе центрифуге.

Режим „Искључено“ (W)	Режим „Укључено“ (W)
0,48	0,48

Информације у горњем графикаону су у складу са регулацијом 1015/2010 за примену директиве 2009/125/ЕС Комисије ЕУ.

7. ОПЦИЈЕ

7.1 Температура

Подесите ову опцију да бисте променили аутоматски подешену температуру.

Индикатор — = хладна вода.

Дисплеј приказује подешену температуру.

7.2 Центрифуга

Помоћу ове опције можете смањити аутоматски подешену брзину центрифуге.

На дисплеју се приказује индикатор подешене брзине.

Додатне опције центрифуге: Без центрифуге

- Изаберите ову опцију да бисте уклонили све фазе центрифуге.
- Подесите је за врло осетљиве тканине.
- Фаза испирања користи више воде за неке програме прања.
- На дисплеју се приказује индикатор — — — .

Задржавање испирања

- Подесите ову опцију да бисте спречили гужвање веша.
- Програм прања се зауставља са водом у бубњу. Бубањ наставља да се правилно окреће да би се спречило гужвање веша.
- Поклопац остаје закључан. Морате да испустите воду да бисте откључали поклопац.
- На дисплеју се приказује индикатор .



За испуштање воде погледајте одељак „На крају програма“.

Веома тихо

- Подесите ову опцију да бисте уклонили све фазе и обавили тихо прање.
- Фаза испирања користи више воде за неке програме прања.
- Програм прања се зауставља са водом у бубњу. Бубањ наставља да се правилно окреће да би се спречило гужвање веша.
- Поклопац остаје закључан. Морате да испустите воду да бисте откључали поклопац.

- На дисплеју се приказује индикатор



За испуштање воде погледајте одељак „На крају програма“.

7.3 Претпрање

Овом опцијом можете додати фазу претпрања неком програму прања.

Користите ову опцију за јако запрљано рубље.

Када подесите ову опцију, повећава се трајање програма.

Одговарајући индикатор почиње да светли.

7.4 Одложени старт

Притисните ову опцију да бисте почетак програма одложили за 30 минута до 20 сати.

На дисплеју се приказује одговарајући индикатор.

7.5 Додатно испирање

Овом опцијом можете додати неколико фаза испирања програму прања.

Користите ову опцију за особе које су алергичне на детерџенте, као и у областима где је вода мека.

Одговарајући индикатор почиње да светли.

7.6 Лако пеглање

Уређај пажљиво пере и центрифугира рубље да би се спречило гужвање.

Уређај смањује брзину центрифуге, користи више воде и прилагођава трајање програма типу рубља.

Одговарајући индикатор почиње да светли.















7.7 Управљање временом

–  +

Након што подесите програм прања, на дисплеју се приказује његово аутоматски подешено трајање.

Притисните  или  да бисте скратили или продужили трајање програма.

Опција Управљање временом расположива је само са програмима који се налазе у табели.

Индикатор					 1)	 1)
 2)	■	■				■
	■	■	■		■	■
	■	■			■	
	■	■	■	■	■	■
	■	■			■	
 3)	■ 3)	■ 3)	■		■ 3)	■
	■	■			■	
 4)	■	■	■ 3)	■ 3)	■	■ 3)

1) Ако је доступно.

2) Најкраће: за освежавање веша.



3) Аутоматски подешено трајање програма.

4) Најдуже: Повећањем трајања програма постепено се смањује потрошња енергије. Оптимизована фаза загревања штеди енергију и дуже трајање задржава исте резултате прања (посебно за нормалну запрљаност).



8. ПОДЕШАВАЊА

8.1 Блокада за безбедност деце

Помоћу ове опције можете спречити да се деца играју са командном таблом.



- Да бисте **активирали/деактивирали** ову опцију, истовремено притисните  и  све док се индикатор  не **укључи/искључи**.

Ову опцију можете активирати:

- Након што притиснете  опције и дугме за избор програма су закључани.
- Пре него што притиснете  уређај не може да се покрене.

8.2 Звучни сигнали

Звучни сигнали се оглашавају када:



- Програм је завршен.
 - Уређај је покварен.
- Да бисте **деактивирали/активирали** звучне сигнале, истовремено притисните  и  током 6 секунди.



Ако деактивирате звучне сигнале, они ће наставити да раде уколико дође до квара на уређају.

8.3 Стално додатно испирање

Помоћу ове опције можете стално имати додатно испирање, кад год подесите неки нов програм.

- Да бисте **активирали/деактивирали** ову опцију, истовремено притисните  и  све док се индикатор  не **укључи/искључи**.

9. ПРЕ ПРВЕ УПОТРЕБЕ

1. Ставите малу количину детерџента у преграду за детерџент за фазу прања.
2. Подесите и започните програм за памук при највишој температури без рубља.

Ово уклања сву могућу прљавштину из бубња и каде.

10. СВАКОДНЕВНА УПОТРЕБА



УПОЗОРЕЊЕ!

Погледајте поглавља о безбедности.

10.1 Стављање рубља

1. Отворите поклопац уређаја.
 2. Притисните дугме **A**. Бубањ се отвара аутоматски.
 3. Ставите рубље у бубањ, комад по комад.
 4. Протресите рубље пре него што га ставите у уређај.
- Проверите да нисте ставили превише рубља у бубањ.
5. Затворите бубањ и поклопац.

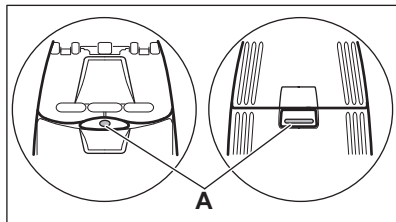

УПОЗОРЕЊЕ!



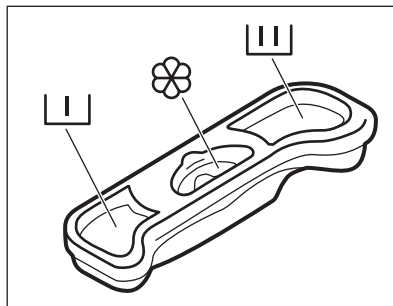

Пре него што затворите поклопац уређаја, проверите да ли сте добро затворили бубањ.

10.2 Употреба детерџента и адитива

Измерите количину детерџента и омекшивача рубља.



10.3 Преграде за детерџент



	Преграда за детерџент у фази претпрања.
	Преграда за детерџент у фази прања.
	Преграда за течне адитиве (омекшивач, штирак). Ознака  представља максималан ниво за количину течних адитива.

10.4 Активирање уређаја

Притисните дугме  за активирање или деактивирање уређаја. Када је уређај активиран оглашава се звучни сигнал.



10.5 Подешавање програма

- Окрените дугме за избор програма и подесите програм:
 - Приказује се индикатор одговарајућег програма.
 - Индикатор  трепери.
 - На дисплеју се приказује ниво опције Управљање временом, трајање програма и индикатори фаза програма.
- По потреби, промените температуру, брзину центрифуге, трајање циклуса или додајте расположиве опције. Након активирања опције, индикатор одговарајуће опције се укључује.

 Ако подесите нешто погрешно, на екрану се приказује порука .

10.6 Покретање програма без одложеног старта

Притисните .

- Индикатор опције  престаје да трепери и остаје укључен.
- Индикатор опције  почиње да трепери на дисплеју.
- Програм почиње, поклопац се закључава а на дисплеју се приказује индикатор опције .
- Одводна пумпа може да ради кратко када се уређај напуни водом.

 Након приближно 15 минута од почетка програма:

- Уређај аутоматски подешава трајње програма у складу са количином веша.
- Дисплеј приказује нову вредност.

10.7 Покретање програма са одложеним стартом





1. Притискајте дугме  више пута све док се на дисплеју не појави време одлагања које желите да подесите. Одговарајући индикатор се појављује на дисплеју.

2. Притисните :
 - Уређај почиње да одбројава време.
 - Када се одбројавање заврши, програм се аутоматски покреће.





Можете отказати или променити подешено време одлагања старта пре него што притиснете

. Да бисте отказали одложени старт:

- Притисните  да бисте паузирали рад уређаја.
- Притискајте дугме  док се на дисплеју не прикаже .
- Притисните  још једном да бисте одмах покренули програм.

10.8 Прекидање програма и мењање опција

Можете да промените само неколико опција пре него што се активирају.

1. Притисните . Индикатор трепери.
2. Промените опције.
3. Притисните  поново. Програм се наставља.

10.9 Отказивање програма

1. Притисните дугме  на неколико секунди да бисте отказали програм и деактивирали уређај.
2. Поново притисните исто дугме да бисте активирали уређај. Сада

можете да подесите нови програм прања.



Пре покретања новог програма уређај може да испусти воду. У том случају, уверите се да је детерџент још увек у прегради за детерџент, а ако није, сипајте га поново.

10.10 Отварање поклопца



Током трајања програма или током одложеног старта, поклопац уређаја је закључан. На дисплеју се приказује индикатор .



УПОЗОРЕЊЕ!

Ако су температура и ниво воде у бубњу превисоки, не можете отворити поклопац.



Отварање поклопаца док је одложени старт активан:



1. Притисните  да бисте паузирали рад уређаја.
2. Сачекајте док се индикатор закључаног поклопца  не искључи.
3. Можете да отворите поклопац.
4. Затворите поклопац и поново притисните . Наставља се одбројавање до одложеног старта.

Отварање поклопца када програм ради:

1. Притисните дугме  на неколико секунди да бисте деактивирали уређај.
2. Сачекајте неколико минута и затим отворите поклопац уређаја.
3. Затворите поклопац и поново подесите програм.

10.11 На крају програма



- Уређај се аутоматски искључује.
- Звучни сигнал се оглашава (уколико је активан).
- На екрану почиње да светли .
- Индикатор опције  се гаси.

- Гаси се индикатор закључаног поклопаца .
- Можете да отворите поклопац.
- Извадите веш из уређаја. Уверите се да је бубањ празан.
- Заврните славину за воду.
- Притисните дугме  на неколико секунди да бисте деактивирали уређај.
- Поклопац држите отшкринутим да бисте спречили појаву буђи и непријатних мириса.

Програм прања је завршен, али у бубњу има воде:

- Бубањ наставља да се окреће да би се спречили набори на вешу.
- Индикатор закључаног поклопаца  светли. Поклопац остаје закључан.
- Морате да испустите воду да бисте отворили поклопац.

Да бисте испустили воду:

1. Притисните . Уређај испушта воду и покреће центрифугу.
2. Да бисте само осушили уређај, подесите . По потреби, смањите брзину центрифуге.
3. Када се програм заврши и угаси се индикатор закључаног поклопаца , можете да отворите поклопац.

11. КОРИСНИ САВЕТИ

11.1 Стављање рубља

- Поделите рубље на: бело, у боји, синтетику, осетљиво рубље и вуну.
- Придржавајте се упутстава за прање која се налазе на етикетама за бригу о рубљу.
- Немојте да перете заједно бело рубље и рубље у боји.
- Неко обојено рубље може да изгуби боју током првог прања. Препоручујемо вам да га по први пут перете одвојено.
- Закопчајте дугмад на јастучницама, затворите рајсфершлусе, копче и дрикер. Повежите каишеве.
- Испразните џепове и размотајте рубље.



4. Притисните дугме  на неколико секунди да бисте деактивирали уређај.



Уређај испушта воду и покреће центрифугу аутоматски након око 18 сати (осим код програма за прање вуне).

10.12 Аутоматски режим приправности опција

Опција Аутоматски режим приправности аутоматски деактивира уређај како би се смањила потрошња електричне енергије када:

- Не користите уређај пет минута пре него што притиснете .
- Притисните дугме  да бисте поново активирали уређај.
- Пет минута након завршетка програма прања

Притисните дугме  да бисте поново активирали уређај. На дисплеју се приказује крај последњег подшеног програма. Окрените дугме за програм да бисте подесили нови циклус.

- Окрените наопачке вишеслојне тканине, вуну и рубље са насликаним илустрацијама.
- Уклоните чврсте флеке.
- Тешко запрљане флеке оперите посебним детерџентом.
- Будите пажљиви са завесама. Уклоните кукице или ставите завесе у торбу за прање или у јастучницу.
- Немојте у уређају прати одећу без поруба или одећу са резовима. Када перете мале и/или осетљиве предмете, користите врећу за прање (нпр. грудњаџи са жицом, каишеви, чарапе, итд.).
- Веома мали унос рубља може да изазове проблеме са балансом током фазе центрифуге. Уколико се ово догоди, ручно распоредите

рубље у бубњу, а затим започните поново фазу центрифуге.

11.2 Упорне флеке

За неке флеке, вода и детерџент нису довољни.

Препоручујемо вам да уклоните ове флеке пре него што ставите рубље у уређај.

Доступна су посебна средства за уклањање флека. Користите посебна средства за уклањање флека која се могу применити на тип флеке, као и на тканину.

11.3 Детерџенти и адитиви

- Користите искључиво детерџенте и адитиве који су направљени посебно за машину за прање рубља:
 - детерџенти у праху за све типове материјала,
 - детерџенти у праху за прање осетљивог веша (на максимално 40 °C) и вуне,
 - течни детерџенти, по могућству они за прање свих врста материјала на нижим температурама (до 60 °C), или специјални детерџенти за прање вуне.
- Немојте да мешате различите типове детерџената.
- Да бисте заштитили животну средину, немојте да користите више од прописане количине детерџента.
- Придржавајте се упутстава која се налазе на паковању ових производа.

- Користите производе који одговарају типу и боји тканине, као и температури програма и нивоу задрљаности.
- Уколико уређај нема дозатор детерџента са покретним поклопцем, течни детерџент додајте помоћу лоптице за дозирање (испоручује произвођач детерџента).

11.4 Еколошки савети

- Подесите програм без фазе претпрања да бисте опрали веш нормалне задрљаности.
- Програм прања започињите увек када је количина веша максимална.
- По потреби, користите средство за уклањање флека када подесите програм са ниском температуром.
- Да бисте користили одговарајућу количину детерџента, проверите тврдоћу воде доводног система у вашем домаћинству.

11.5 Тврдоћа воде

Уколико је тврдоћа воде у вашем подручју висока или умерена, препоручујемо вам да користите омекшивач воде за машину за прање рубља. У подручјима где где је тврдоћа воде блага није неопходно користити омекшивач воде.

Да бисте сазнали о тврдоћи воде у вашем подручју, обратите се локалној управи за воду.

Користите одговарајућу количину омекшивача воде. Придржавајте се упутстава која се налазе на паковању производа.

12. НЕГА И ЧИШЋЕЊЕ



УПОЗОРЕЊЕ!

Погледајте поглавља о безбедности.



УПОЗОРЕЊЕ!

Немојте да користите алкохол, растварач или хемијске производе.

12.1 Спољашње чишћење

Уређај чистите искључиво са сапуном и топлом водом. У потпуности осушите све површине.

12.2 Уклањање каменца

Уколико је тврдоћа воде у вашем подручју висока или умерена,

препоручујемо вам да користите производ за уклањање каменца из воде за машину за прање рубља.

Редовно контролишите бубањ да бисте спречили стварање честица каменца и рђе.

Да бисте уклонили честице рђе, користите само производе посебно намењене машинама за прање рубља. Урадите ово одвојено од прања рубља.

i Увек се придржавајте упутстава која се налазе на паковању производа.

12.3 Одржавање прањем

Код програма са ниским температурама могуће је да у бубњу остане нешто детерџента. Извршите редовно одржавање прањем. Да бисте ово урадили:

- Извадите рубље из бубња.
- Подесите програм за прање памука на највишу температуру уз додавање мале количине детерџента.

12.4 Чишћење дозатора детерџента

1.

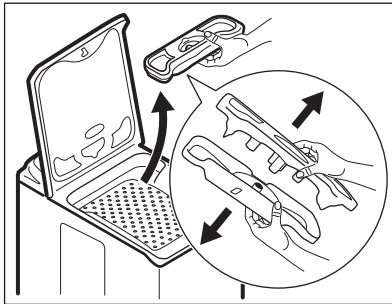

2.

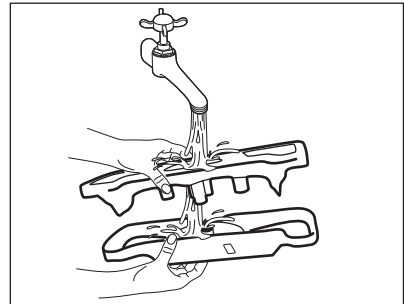

3.

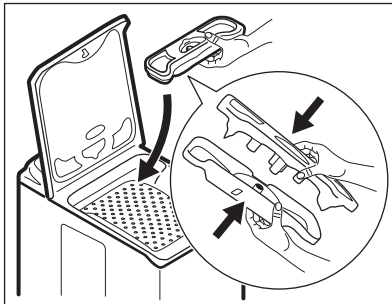

12.5 Чишћење филтера за одвод воде



УПОЗОРЕЊЕ!
Немојте да чистите одводни филтер ако је вода у уређају врућа.

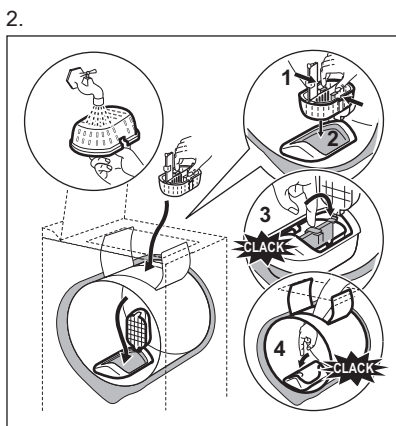
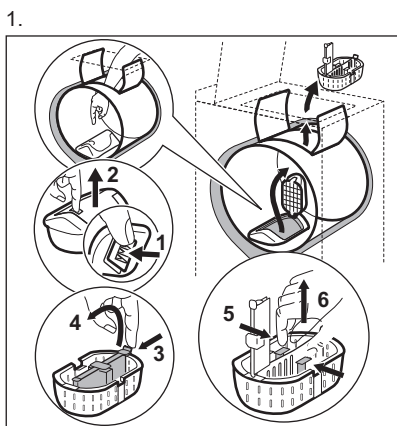

12.6 Чишћење доводног црева и филтера вентила

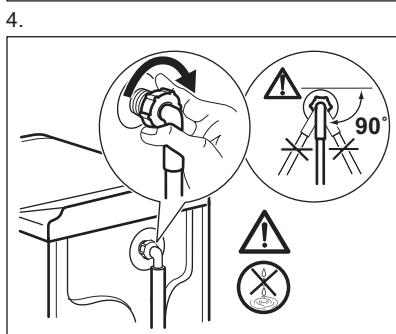
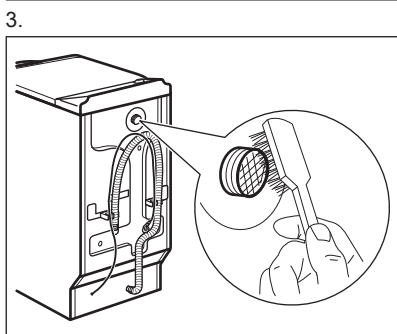
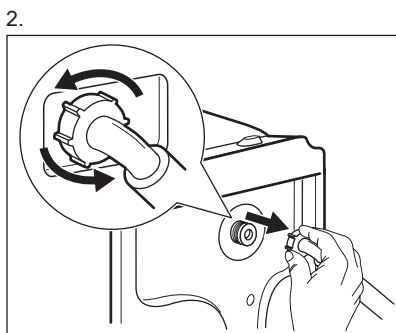
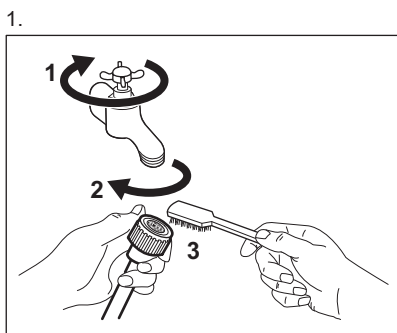

12.7 Мере опреза против замрзавања

Уколико је уређај инсталиран у просторији где температуре могу да буду ниже од 0°C, уклоните преосталу

воду из доводног црева и одводне пумпе.



Ову процедуру поновите и када желите да извршите хитно испуштање воде.

1. Затворите славину за воду и ископчајте доводно црево за воду.
2. Ископчајте одводно црево из судопере или славине.
3. Ставите крајеве одводног и доводног црева у посуду. Пустите да вода истече из црева.
4. Подесите програм испуштања воде и пустите да ради до краја самог циклуса.

5. Окрените дугме за избор програма да бисте зауставили уређај и ископчакали га са дотока електричне енергије.
6. Искључите уређај из струје.

**УПОЗОРЕЊЕ!**

Уверите се да је температура виша од 0°C пре поновне употребе уређаја. Произвођач није одговоран за оштећења која су настала услед ниских температура.

13. РЕШАВАЊЕ ПРОБЛЕМА

**УПОЗОРЕЊЕ!**

Погледајте поглавља о безбедности.

13.1 Увод

Уређај се не покреће или се зауставља током рада.

Прво покушајте да пронађете решење проблема (погледајте табелу). Уколико не успете, обратите се Овлашћеном сервисном центру.

Код појаве неких проблема, звучни сигнали раде и на дисплеју се приказује шифра за аларм:

- **E10** - Уређај се не пуни водом како треба.
- **E20** - Уређај не одводи воду.
- **E40** - Поклопац или врата бубња су отворена или нису затворена како треба. Проверите оба!
- **ENC** - Напајање је нестабилно. Сачекајте док се не стабилизује.

**УПОЗОРЕЊЕ!**

Деактивирајте уређај пре него што почнете да проверавате у чему је проблем.

13.2 Могући кварови

Проблем	Могуће решење
Програм се не покреће.	Проверите да ли је кабл за напајање прикључен на зидну утичницу.
	Уверите се да је поклопац на уређају затворен.
	Проверите да у кутији са осигурачима није прегорело неки осигурач.
	Уверите се да је притиснуто дугме Старт/Пауза.
	Ако је подешен одложени старт, откажите одлагање или сачекајте да се заврши одбројавање.
	Деактивирајте функцију блокаде за безбедност деце ако је укључена.

Проблем	Могуће решење
Уређај се не пуни водом како треба.	Проверите да ли је славина одвртнута.
	Уверите се да притисак воде није исувише низак. Ради добијања ове информације обратите се локалној надлежној служби водовода.
	Уверите се да славина за воду није запушена.
	Уверите се да филтер на доводном цреву и филтер на вентилу нису запушени. Погледајте одељак „Нега и чишћење“.
	Уверите се да доводно црево није увијено или савијено.
	Уверите се да је доводно црево за воду правилно прикључено.
Уређај се не испуни водом и одмах крене да је испушта.	Проверите да ли се одводно црево налази у добром положају. Црево је можда постављено исувише ниско.
Уређај не одводи воду.	Уверите се да славина на судопери није зачепљена.
	Проверите да се одводно црево није негде увило или савило.
	Проверите да филтер за одвод воде није запушен. По потреби, очистите филтер. Погледајте одељак „Нега и чишћење“.
	Проверите да ли је одводно црево правилно прикључено.
	Укључите програм за испуштање воде, уколико сте претходно укључили програм који нема опцију испуштања воде.
	Укључите програм за испуштање воде, уколико сте претходно укључили опцију испуштања воде у каду.
Центрифуга не ради или циклус прања траје дуже него обично.	Укључите центрифугу.
	Проверите да филтер за одвод воде није запушен. По потреби, очистите филтер. Погледајте одељак „Нега и чишћење“.
	Ручно распоредите веш у машини, а затим поново укључите центрифугу. До оваквог квара може доћи због проблема са равнотежом.

Проблем	Могуће решење
На поду се појавила вода.	Проверите се да ли су спојнице на цревима за воду чврсто притегнуте и да из њих не цури вода.
	Проверите да на одводном цреву нема оштећења.
	Водите рачуна да користите одговарајућу врсту и количину детерџента.
Не можете да отворите поклопац уређаја.	Проверите да ли је машина завршила са прањем.
	Ако још има воде у бубњу, подесите програм за испуштање воде или укључите центрифугу.
Уређај производи неуобичајен звук.	Проверите да ли је уређај у равнотежи. Погледајте одељак „Инсталирање”.
	Проверите да ли су уклоњени сви делови амбалаже и/или транспортни завртњи. Погледајте одељак „Инсталирање”.
	Убаците још веша у машину. Машина можда није довољно напуњена.
Циклус је краћи од времена које је приказано.	Уређај израчунава ново време на основу количине веша. Погледајте одељак „Вредности потрошње”.
Циклус је дужи од времена које је приказано.	Ако је веш неравномерно распоређен, прање ће трајати дуже. То је нормална појава код овог уређаја.
Нисте задовољни резултатима прања.	Повећајте количину детерџента или користите неки други.
	Употребите специјална средства за скидање упорних флека пре прања веша.
	Проверите да ли сте подесили одговарајућу температуру.
	Смањите количину веша.
Не можете да подесите опцију.	Уверите се да сте притиснули само жељене додирне тастере.

Након провере, активирајте уређај. Програм наставља да ради тамо где прекинуо. Уколико се проблем поново јави, контактирајте овлашћени сервисни центар. Уколико се на дисплеју појаве друге шифре аларма. Дективирајте и активирајте уређај. Уколико се проблем настави, контактирајте овлашћени сервисни центар.

14. ТЕХНИЧКИ ПОДАЦИ

Димензије	Тежина/висина/ дубина/укупна дубина	400 мм/890 мм/600 мм/600 мм
Прикључење на електричну мрежу	Напон	230 V
	Укупна снага	2200 W
	Осигурач	10 A
	Фреквенција	50 Hz
Ниво заштите од продирања чврстих честица и влаге пружа заштитни омотач, изузев места на којима опрема под напоном нема заштиту од влаге		IPX4
Притисак воде	Минимум	0,5 бара (0,05 МПа)
	Максимум	8 бара (0,8 МПа)
Довод воде ¹⁾		Хладна вода
Максимална количина веша	Памук	6 кг
Класа енергетске ефикасности		A+++
Брзина центрифуге	Максимум	1000 о/мин

¹⁾ Повежите црево за довод воде са славином за воду која има навој димензија 3/4".

15. ЕКОЛОШКА ПИТАЊА

Рециклирајте материјале са симболом . Паковање одложите у одговарајуће контејнере ради рециклирања. Помозите у заштити животне средине и људског здравља као и у рециклирању отпадног материјала од електронских и

електричних уређаја. Уређаје обележене симболом  немојте бацати заједно са смећем. Производ вратите у локални центар за рециклирање или се обратите општинској канцеларији.

www.electrolux.com/shop



192973680-A-332014